

УТВЕРЖДАЮ  
Председатель Ассоциации  
«Федерация хоккея  
Республики Беларусь»



А.В. Богданович

« 09 » 2022 г.

УТВЕРЖДАЮ  
Министр спорта и туризма  
Республики Беларусь



С.М. Ковальчук

« » 2022 г.

**Изменения**  
в регламент проведения открытого  
Чемпионата Республики Беларусь  
по хоккею с шайбой  
сезонов 2021-2022, 2022-2023, 2023-2024 годов

г. Минск  
2022 год

1. Внести изменения в регламент проведения открытого Чемпионата Республики Беларусь по хоккею с шайбой сезонов 2021-2022, 2022-2023, 2023-2024 годов, утвержденный 22.07.2021, и изложить соответствующие статьи (пункты, подпункты статей, приложения) в следующей редакции:

**Отдел ФХБ** - Отдел спорта ФХБ, осуществляющий организацию, оперативное управление проведением соревнований ФХБ, а также контроль над их проведением

**Иностраный хоккеист** - исключить

**Командированные хоккеисты** - Хоккеисты, имеющие действующие и зарегистрированные в Центральном информационном бюро КХЛ контракты с белорусским хоккейным клубом, выступающим в КХЛ/ВХЛ/МХЛ, командированные в команду фарм-клуба ХК «Динамо-Минск», принимающие участие в Чемпионате и заявленные за данную команду

**Спортивная подготовка** – Комплексный, планируемый процесс подготовки хоккеистов (команды хоккеистов), направленный на совершенствование их спортивного мастерства и достижение спортивных результатов, включающий физическое воспитание хоккеистов, участие в спортивных соревнованиях, а также материально-техническое, медицинское, фармакологическое, научно-методическое и (или) иное обеспечение

**Спортивный режим** – Порядок поведения хоккеиста во время проведения спортивных мероприятий и распорядок дня хоккеиста, включающий режим тренировочной и (или) соревновательной работы, периоды отдыха, питания, восстановления, участия в медицинских осмотрах

**ФХБ** – Ассоциация «Федерация хоккея Республики Беларусь» – организация, признанная ИИХФ и Национальным олимпийским комитетом Республики Беларусь в качестве единственной общеполитической организации, осуществляющей развитие и управление хоккеем с шайбой на территории Республики Беларусь, организацию и проведение спортивных соревнований по хоккею с шайбой

#### **Статья 4. Задачи проведения Чемпионата**

2. Подготовка спортивного резерва и/или спортсменов высокого класса в национальную и/или сборные команды Республики Беларусь по хоккею с шайбой для участия в Олимпийских играх, чемпионатах мира, чемпионате КХЛ/ВХЛ/МХЛ, других международных соревнованиях.

#### **Статья 9. Условия допуска клубов к Чемпионату**

1.6.2. команду Высшей лиги, заявка которой на сезон соответствует Регламенту. Команда должна иметь название, не совпадающее с названием команды Экстралиги (приставка «-2» или т.п. запрещены).

Рекомендуется, в случае отсутствия в Спортсооружении второй ледовой площадки или при наличии расположенной в радиусе 100 км ледовой площадки, не имеющей профессиональной команды, определять местом базирования команды Высшей лиги Спортсооружение в другом населенном пункте.

Допускается заключение договора о спортивном сотрудничестве с клубом, имеющим самостоятельную команду Высшей лиги;

### **Статья 11. Общие условия**

17. Клубы обязаны соблюдать Положение о Единой информационной политике (приложение 20).

21. Клуб, нарушающий в течение сезона требования участия в Чемпионате, а также нормы локальных правовых актов ФХБ, решением Дисциплинарного комитета может быть отстранен от участия в Чемпионате на определенный период времени либо до окончания Чемпионата.

### **Статья 16. Структура проведения первого этапа Чемпионата Экстралиги**

Первый этап Чемпионата (Регулярный чемпионат) Экстралиги проводится по круговой системе, команды играют друг с другом согласно утвержденному ФХБ календарю матчей.

### **Статья 18. Определение результатов и мест на первом этапе Экстралиги**

1. Итоги Регулярного чемпионата Экстралиги определяются по результатам первого этапа Чемпионата Экстралиги и оформляются итоговой таблицей.

2. Места команд в турнирной таблице Регулярного чемпионата Экстралиги определяются по сумме очков, набранных во всех матчах первого этапа Чемпионата Экстралиги.

3. В случае равенства очков у двух или более команд преимущество имеет команда:

3.1. набравшая наибольшее количество очков в матчах между этими командами;

3.2. имеющая лучшую разность заброшенных и пропущенных шайб в матчах между этими командами;

3.3. имеющая наибольшее количество заброшенных шайб в матчах между этими командами;

3.4. имеющая лучшую разность заброшенных и пропущенных шайб во всех матчах первого этапа;

3.5. имеющая наибольшее количество побед во всех матчах первого этапа;

3.6. имеющая наибольшее количество побед в основное время во всех матчах первого этапа;

3.7. имеющая наибольшее количество заброшенных шайб во всех матчах первого этапа;

3.8. занявшая более высокое место по итогам Чемпионата предыдущего спортивного сезона;

3.9. при равенстве всех вышеперечисленных показателей или их отсутствии распределение мест между командами определяется жребием;

3.10. указанные выше критерии применяются последовательно.

### **Статья 25. Порядок проведения второго этапа Чемпионата Экстралиги**

1. Квалификационные матчи плей-офф второго этапа Чемпионата Экстралиги проводятся до двух побед, максимальное количество матчей – три.

Первый и, в случае необходимости, третий матчи проводятся в Спортсооружении клуба, команда которого заняла более высокое место по итогам Регулярного чемпионата в Экстралиге.

Победителем пары становится команда, одержавшая победу в двух

квалификационных матчах плей-офф, которая получает право участия в серии матчей плей-офф второго этапа Чемпионата Экстралиги. Команда пары, проигравшая в квалификационных матчах плей-офф, прекращает свое участие в Чемпионате.

3. Серии матчей  $\frac{1}{4}$  финала,  $\frac{1}{2}$  финала и финала проводятся до четырех побед, максимальное количество матчей – семь. Первые два матча и, в случае необходимости, пятый и седьмой матчи проводятся в Спортсооружении клуба, чья команда имеет более высокий номер «посева» в паре.

ФХБ имеет право определить иное место проведения седьмого матча финальной серии при необходимости.

### **Статья 27. Учет итогов матчей второго этапа Чемпионата Экстралиги с аннулированным результатом, несостоявшихся матчей, учет результатов технических поражений**

В случаях, когда отдельный матч второго этапа Чемпионата Экстралиги не состоялся и одной из команд, которая должна была принять в нем участие, в соответствии с положениями Регламента должно быть засчитано техническое поражение, а также когда в соответствии с положениями Регламента результат отдельного матча второго этапа Экстралиги должен быть аннулирован с одновременным зачетом одной из команд технического поражения, соответствующей команде засчитывается техническое поражение (-: +), команде-сопернице засчитывается техническая победа (+: -); индивидуальная статистика хоккеистов за данный матч не сохраняется.

### **Статья 28. Структура проведения первого этапа Чемпионата Высшей лиги**

1. Первый этап Чемпионата Высшей лиги (Регулярный чемпионат Высшей лиги) проводится по круговой системе, команды играют друг с другом согласно утвержденному ФХБ календарю матчей.

2. По результатам каждого матча первого этапа Чемпионата Высшей лиги победившей команде начисляются за победу:

2.1. в основное время матча – два очка;

2.2. в овертайме или в серии бросков, определяющих победителя матча, – два очка.

3. По результатам каждого матча первого этапа Чемпионата Высшей лиги команде, потерпевшей поражение:

3.1. в основное время матча очки не начисляются;

3.2. по результатам овертайма или серии бросков, определяющих победителя матча, – начисляется одно очко.

### **Статья 32. Итоги первого этапа Чемпионата Высшей лиги**

1. Итоги первого этапа Чемпионата Высшей лиги определяются по сумме набранных очков и оформляются итоговой таблицей Регулярного чемпионата Высшей лиги.

2. В случае равенства очков у двух или более команд преимущество имеет команда:

2.1. набравшая наибольшее количество очков в матчах между этими командами;

2.2. имеющая лучшую разность заброшенных и пропущенных шайб в матчах между этими командами;

2.3. имеющая наибольшее количество заброшенных шайб в матчах между этими командами;

2.4. имеющая лучшую разность заброшенных и пропущенных шайб во

всех матчах первого этапа;

2.5. имеющая наибольшее количество побед во всех матчах первого этапа;

2.6. имеющая наибольшее количество побед в основное время во всех матчах первого этапа;

2.7. имеющая наибольшее количество заброшенных шайб во всех матчах первого этапа;

2.8. занявшая более высокое место по итогам Чемпионата предыдущего спортивного сезона;

2.9. при равенстве всех вышеперечисленных показателей или их отсутствии распределение мест между командами определяется жребием;

2.10. указанные выше критерии применяются последовательно.

### **Статья 34. Структура проведения матчей второго этапа Чемпионата Высшей лиги**

1. Структура проведения квалификационных матчей плей-офф Высшей лиги:

Пары команд формируются по следующему принципу: команда, занявшая 5 место, играет с командой, занявшей 12 место по итогам Регулярного чемпионата Высшей лиги, 6 место – с 11 местом и т.д.

2. Структура проведения серии матчей плей-офф Высшей лиги:

Пары команд для каждой стадии серии матчей плей-офф формируются по следующему принципу: команда, имеющая наиболее высокий номер «посева», играет с командой, имеющей наиболее низкий номер «посева», команда, имеющая второй по счету номер посева – с командой, имеющей предпоследний номер посева и т.д.

3. Преимущество своей площадки на всех стадиях серии матчей плей-офф получают команды с более высоким номером «посева».

4. Номера «посева» определяются в порядке мест, занятых командами по итогам первого этапа Чемпионата Высшей лиги.

### **Статья 35. Порядок проведения матчей второго этапа Чемпионата Высшей лиги**

1. Квалификационные матчи плей-офф Высшей лиги проводятся до двух побед, максимальное количество матчей – три.

Первый и второй матчи проводятся в Спортсооружении клуба, команда которого заняла более высокое место по итогам Регулярного чемпионата Высшей лиги.

Победителем пары становится команда, одержавшая победу в двух квалификационных матчах плей-офф Высшей лиги, которая получает право участия в серии матчей плей-офф Высшей лиги. Команда пары, проигравшая в квалификационных матчах плей-офф Высшей лиги, прекращает свое участие в Чемпионате.

2. Проведение серии матчей плей-офф Высшей лиги осуществляется следующим образом:

2.1. проводятся матчи  $\frac{1}{4}$  финала;

2.2. проводятся матчи  $\frac{1}{2}$  финала;

2.3. проводятся матчи финала;

3. В одной серии матчей принимают участие две команды.

4. Серии матчей  $\frac{1}{4}$  финала проводятся до трех побед, максимальное количество матчей – пять. Первые два матча и, в случае необходимости, пятый матч проводятся в Спортсооружении клуба, чья команда имеет более высокий

номер «посева» в паре. Победителем серии становится команда, победившая в трех матчах серии. Команда, проигравшая в серии три матча, прекращает свое участие в плей-офф.

5. Серии матчей 1/2 финала и финала проводятся до четырех побед, максимальное количество матчей – семь. Первые два матча и, в случае необходимости, пятый и седьмой матчи проводятся в Спортсооружении клуба, чья команда имеет более высокий номер «посева» в паре. Победителем становится команда, победившая в четырех матчах серии. Команда, проигравшая в серии четыре матча, прекращает свое участие в плей-офф.

#### **Статья 42. Специальные призы**

«лучшая арена Чемпионата» заменить на «лучший клуб по работе со зрителями».

#### **Статья 43. Заявка команд клубов для участия в Чемпионате**

1. В любой момент времени в заявочных списках клуба для участия в Чемпионате в сумме может находиться не более 65 хоккеистов, из них не более 1 вратаря, не имеющего право выступать за национальную и/или сборные команды Республики Беларусь.

В матчах имеют право принимать участие хоккеисты, включенные в заявку команды с соблюдением установленных норм и требований Регламента.

Хоккеист имеет право принимать участие только в одном матче в течение игрового дня клуба в отношении соревнований, в которых принимают участие команды клуба или СУСУ, входящего в структуру клуба, либо имеющего договор о спортивном сотрудничестве с клубом.

Ответственность за включение каждого хоккеиста в заявочный список клуба лежит на клубе.

Все хоккеисты, находящиеся с клубом в трудовых отношениях, заключившие с клубом трудовой договор, просмотровый контракт, должны быть внесены в один из заявочных списков клуба.

Заключение трудовых договоров для включения хоккеиста в заявочный список Экстралиги на неполную ставку не допускается (за исключением просмотрового контракта).

Заключение трудовых договоров с одним и тем же хоккеистом более 2 раз в течение спортивного сезона (за исключением случаев перехода хоккеистов в белорусский хоккейный клуб, выступающий в КХЛ/ВХЛ/МХЛ или сборные команды Республики Беларусь) запрещается.

Возраст хоккеиста во всех статьях настоящего Регламента определяется по году рождения на начало сезона и действует в течение всего сезона.

Хоккеист признается имеющим право выступать за национальную и/или сборные команды Республики Беларусь по хоккею с шайбой на момент заявки в случае, если клуб и данный хоккеист гарантируют, что последний имеет право выступать за национальную и/или сборные команды Республики Беларусь по хоккею с шайбой в соответствии с Уставной нормой ИИХФ № 4 Устава и Уставных норм ИИХФ (приложение 18).

Хоккеист и клуб во всех случаях и на протяжении всего времени несут ответственность за соответствие хоккеиста установленным требованиям, даже если ФХБ принимает положительное решение о признании хоккеиста имеющим право выступать за национальную и/или сборные команды Республики Беларусь по хоккею с шайбой в отношении заявляемого клубом хоккеиста, но впоследствии оказывается, что данные, предоставленные клубом и хоккеистом и на основе которых ФХБ приняла решение, были неверными.

В случае выявления недостоверной информации (на момент предоставления или в будущие периоды) клуб и хоккеист привлекаются к ответственности в соответствии с Дисциплинарным регламентом.

2. В любой момент времени (с даты официальной заявки команды и до последнего матча текущего спортивного сезона данной команды) в заявочном списке команды для участия в **Экстралиге** может находиться не более 30, но не менее 22, хоккеистов в возрасте 16 лет и старше, из них не более 1 вратаря, не имеющего право выступать за национальную и/или сборные команды Республики Беларусь по хоккею с шайбой.

В заявочный список команды включаются хоккеисты:

- имеющие зарегистрированные в ФХБ трудовые договоры,
- не имеющие официально оформленных и зарегистрированных в ФХБ вызовов в распоряжение сборных команд Республики Беларусь по хоккею с шайбой.

Хоккеисты в возрасте до 18 лет включаются в заявочный список команды Экстралиги при наличии:

- углубленного медицинского обследования в ГУ «Республиканский научно-практический центр спорта» или в областном/городском учреждении спортивной медицины;

- нотариально заверенного согласия законных представителей (родителей, попечителей) хоккеиста на участие в Чемпионате по установленной форме (приложение 5);

- согласованного ФХБ ходатайства клуба об участии хоккеиста в Чемпионате с приложением документов, в полной мере подтверждающих высокий потенциал хоккеиста.

После закрытия трансферного окна хоккеистам белорусского клуба, выступающего в КХЛ/ВХЛ/МХЛ, имеющим право выступать за национальную и/или сборные команды Республики Беларусь по хоккею с шайбой и имеющим статус «Неограниченно свободный агент» по отношению к белорусским клубам (при соблюдении требований регламента КХЛ/ВХЛ/МХЛ) предоставляется право участия в Чемпионате в количестве не более 2 хоккеистов в каждой команде в дополнение к заявочному списку команды Экстралиги (т.е. 30 + 2 хоккеиста) и/или Высшей лиги (т.е. 35 + 2 хоккеиста). Оплата труда данных хоккеистов входит в максимальный размер ежемесячной общекомандной заработной платы спортсменов, установленный ФХБ. При этом заявка команды на матч осуществляется с соблюдением требований статьи 45 Регламента.

После закрытия трансферного окна хоккеистам белорусского клуба, выступающего в КХЛ/ВХЛ/МХЛ, имеющим статус «Ограниченно свободный агент» или «Закрепленные права» по отношению к белорусскому клубу (при соблюдении требований регламента КХЛ/ВХЛ/МХЛ) предоставляется право участия в Чемпионате за команду того клуба, которому принадлежат права на хоккеиста. Данные хоккеисты могут быть заявлены за такую команду в дополнение к заявочному списку команды. Оплата труда данных хоккеистов входит в максимальный размер ежемесячной общекомандной заработной платы спортсменов, установленный ФХБ. При этом заявка команды на матч осуществляется с соблюдением требований статьи 45 Регламента.

Во втором этапе Чемпионата хоккеист может быть заявлен только за одну команду Чемпионата, участие за несколько команд не допускается.

3. В заявочном списке команды **фарм-клуба белорусского клуба, выступающего в КХЛ/ВХЛ/МХЛ**, для участия в Экстралиге в любой момент времени (с даты официальной заявки команды и до последнего матча текущего спортивного сезона данной команды) может находиться не более 30, но не

менее 22, хоккеистов (с соблюдением требований пункта 2 настоящей статьи), а также не более 10 Командированных хоккеистов белорусского хоккейного клуба, выступающего КХЛ/ВХЛ/МХЛ. В общей сумме в заявочном списке команды фарм-клуба может находиться не более 40 хоккеистов, но не менее 22 хоккеистов, имеющих зарегистрированные в ФХБ трудовые договоры. При этом заявка команды на матч осуществляется с соблюдением требований статьи 45 Регламента.

В случае включения в заявочный список команды фарм-клуба ХК «Динамо-Минск» Командированного хоккеиста, фарм-клуб ХК «Динамо-Минск» обязан выплатить компенсацию клубу, которому принадлежат права на хоккеиста.

4. Любой хоккеист, вызванный из фарм-клуба ХК «Динамо-Минск» в основной состав команды ХК «Динамо-Минск», может быть вновь командирован только в тот фарм-клуб ХК «Динамо-Минск», за который был заявлен, в том числе после даты закрытия трансферного окна.

5. Любой хоккеист, вызванный в основной состав команды ХК «Динамо-Минск» из любого клуба Чемпионата, не являющегося фарм-клубом ХК «Динамо-Минск», может быть вновь заявлен только за свой предыдущий клуб, в том числе после даты закрытия трансферного окна.

В случае направления хоккеистов из фарм-клуба ХК «Динамо-Минск» в основной состав команды ХК «Динамо-Минск», ХК «Динамо-Минск» должен извещать об этом ФХБ документально.

6. В любой момент времени в заявочном списке команды для участия в **Высшей лиге** может находиться не более 35 хоккеистов в возрасте до 20 лет включительно, но не младше 16 лет, не имеющих официально оформленных и зарегистрированных в ФХБ вызовов в распоряжение сборных команд Республики Беларусь по хоккею с шайбой, из них не более 1 вратаря, не имеющего право выступать за национальную и/или сборные команды Республики Беларусь по хоккею с шайбой.

В заявочный список сборных команд Республики Беларусь по хоккею с шайбой (U17, U18) допускается заявка хоккеистов в возрасте 15 лет.

В заявочный список команды включаются хоккеисты:

- имеющие зарегистрированные в ФХБ трудовые договоры,
- не имеющие официально оформленных и зарегистрированных в ФХБ вызовов в распоряжение сборных команд Республики Беларусь по хоккею с шайбой.

Хоккеисты в возрасте до 18 лет включаются в заявочный список команды Высшей лиги при наличии:

- углубленного медицинского обследования в ГУ «Республиканский научно-практический центр спорта» или в областном/городском учреждении спортивной медицины;

- нотариально заверенного согласия законных представителей (родителей, попечителей) хоккеиста на участие в Чемпионате по установленной форме (приложение 5);

- согласованного ФХБ ходатайства клуба об участии хоккеиста в Чемпионате с приложением документов, в полной мере подтверждающих высокий потенциал хоккеиста.

7. Хоккеисты в возрасте 15 лет и младше к участию в Чемпионате не допускаются за исключением сборных команд Республики Беларусь по хоккею с шайбой (U17, U18).



#### **Статья 45. Заявочный список команды клуба для участия в матче Экстралиги**

1. В заявочном списке команды клуба для участия в матче Экстралиги должно находиться не более 20 хоккеистов (включая 2-х вратарей), из них:

1.1. не более 1-го вратаря, не имеющего право выступать за национальную и/или сборные команды Республики Беларусь по хоккею с шайбой;

1.2. не менее 3-х хоккеистов в возрасте до 23 лет, имеющих право выступать за национальную и/или сборные команды Республики Беларусь по хоккею с шайбой;

1.3. не менее 4-х полевых хоккеистов в возрасте до 27 лет, имеющих право выступать за национальную и/или сборные команды Республики Беларусь по хоккею с шайбой;

1.4. не более 5-ти хоккеистов в возрасте до 18 лет;

1.5. дополнительно к 20 хоккеистам разрешается заявлять на матч не более 2-х хоккеистов, имеющих право выступать за национальную и/или сборные команды Республики Беларусь по хоккею с шайбой:

1.5.1. не более 1-го хоккеиста в возрасте 20 лет и младше и/или

1.5.2. не более 1-го хоккеиста в возрасте 19 лет и младше.

Настоящий пункт применяется с одновременным соблюдением подпунктов 1.1-1.5.

#### **Статья 46. Заявочный список команды клуба для участия в матче Высшей лиги**

1. В заявочном списке команды клуба для участия в матче Высшей лиги может находиться не более 22 хоккеистов (включая 2-х вратарей) из заявочного списка команды Высшей лиги из них:

1.1. не более 1-го вратаря, не имеющего право выступать за национальную и/или сборные команды Республики Беларусь по хоккею с шайбой;

1.2. не менее 15 хоккеистов в возрасте 18 лет и старше;

1.3. не более 5-ти хоккеистов в возрасте до 18 лет;

1.4. не более 5-ти хоккеистов в возрасте 21 года и старше из заявочного списка команды Экстралиги на каждый отдельный матч Регулярного чемпионата Высшей лиги, из них:

- не более 5-ти хоккеистов в возрасте 21 года;

- не более 3-х хоккеистов в возрасте 22 лет и старше из заявочного списка команды Экстралиги, каждый из которых имеет право сыграть не более 15 матчей.

Настоящий пункт применяется с одновременным соблюдением подпунктов 1.1-1.4.

Данные требования не распространяются на сборные команды Республики Беларусь по хоккею с шайбой (U17, U18).

2. Требования к заявочным спискам команд иностранных клубов для участия в матче Высшей лиги определяются ФХБ, но должны составлять не более 22 хоккеистов (включая 2-х вратарей).

3. В заявочный список команды клуба для участия в матче Высшей лиги могут быть включены хоккеисты из заявочного списка команды Экстралиги в возрасте до 20 лет включительно. При этом общая заявка на матч Высшей лиги не может превышать 22 хоккеиста.

4. Для включения в заявочный список команды клуба для участия в матче Высшей лиги хоккеистов, находящихся в заявочном списке Экстралиги,

клуб обязан за 24 часа до начала матча:

4.1. присвоить указанному хоккеисту постоянный игровой номер для участия в матчах Высшей лиги;

4.2. направить в ФХБ заявочные (дозаявочные) документы в соответствии с требованиями статьи 51 настоящего Регламента;

4.3. осуществить необходимые действия в Электронной базе.

#### **Статья 47. Переходы, обмены и дозаявка хоккеистов**

1. Все заявки, дозаявки, переходы и обмены хоккеистов между клубами осуществляются в течение всего Чемпионата и заканчиваются в день закрытия трансферного окна текущего спортивного сезона.

День закрытия трансферного окна текущего спортивного сезона – 31 января в 23:59 по белорусскому времени.

2. Исключение составляют:

2.1. заявки хоккеистов, которые возвращаются в свои «старые» клубы из сборных команд Республики Беларусь по хоккею с шайбой (с соблюдением требований пункта 2 или пункта 6 статьи 43 Регламента),

2.2. заявки Командированных хоккеистов из ХК «Динамо-Минск» в команду фарм-клуба ХК «Динамо-Минск»;

2.3. заявки хоккеистов, которые направляются для участия в Чемпионате из белорусского хоккейного клуба, выступающего в Чемпионате КХЛ/ВХЛ/МХЛ, при соблюдении регламента КХЛ/ВХЛ/МХЛ (в том числе расторжения трудового договора КХЛ/ВХЛ/МХЛ) с соблюдением требований пункта 2 статьи 43 Регламента.

В случае заявки таких хоккеистов во второй этап Чемпионата, заявка должна осуществляться за 24 часа до начала первого матча серии.

#### **Статья 50. Приложение к заявке команды клуба**

1.5. при необходимости копии платежных поручений, подтверждающих оплату клубом взноса за заявку хоккеиста, не имеющего право выступать за национальную и/или сборные команды Республик Беларусь по хоккею с шайбой для участия в Чемпионате либо компенсации за заявку Командированного хоккеиста в состав команды фарм-клуба ХК «Динамо-Минск»;

1.6. цветные фотографии в соответствии с требованиями приложения 21. Каждое фото (файл) должно быть подписано.

#### **Статья 56. Порядок проведения мероприятий, предшествующих началу матча**

Данная статья устанавливает единый для всех матчей Чемпионата порядок проведения мероприятий, ориентированный на обратный отсчет времени, предшествующий стартовому вбрасыванию шайбы:

1.1.	75 минут до стартового вбрасывания шайбы	– судья Протокола матча приносит играющим командам пустые формы заявки на матч (игровые составы своих команд по пятеркам с указанием капитана и ассистентов капитана);
1.2.	60 минут до стартового вбрасывания шайбы	– в Спортсооружении звучит сирена, судьи выходят на ледовую площадку и проводят разминку, – часы на информационном табло, в раздевалках команд и судей начинают обратный отсчет времени, – команды сдают судье Протокола матча свои заполненные и подписанные главным тренером формы заявки на матч (игровые составы своих команд по пятеркам с указанием капитана и ассистентов капитана);
1.3.	40 минут до стартового вбрасывания шайбы	– в Спортсооружении звучит сирена, – хоккеисты играющих команд выходят на ледовую площадку и

		проводят разминку;			
1.4.	20 минут до стартового вбрасывания шайбы	– в Спортсооружении звучит сирена, – команды покидают ледовую площадку, – производится очистка и заливка ледовой поверхности непосредственно к матчу;			
При проведении торжественных мероприятий			В случае отсутствия торжественных мероприятий		
1.5.	5 минут до стартового вбрасывания шайбы	– официальное время начала матча, – на медиакубе начинается трансляция имиджвого ролика ФХБ продолжительностью 30 секунд;	1.5.	5 минут до стартового вбрасывания шайбы	– официальное время начала матча, – на медиакубе начинается трансляция имиджвого ролика ФХБ продолжительностью 1 минута 30 секунд;
1.6.	4 минуты 30 секунд до стартового вбрасывания шайбы	– в Спортсооружении начинаются торжественные мероприятия и различные шоу-элементы с обязательным представлением команд			
1.7.	4 минуты до стартового вбрасывания шайбы	– на ледовую площадку выходят судьи (без объявления судьи информатора) и располагаются в судейской зоне, – команды выходят из раздевалок и ожидают приглашения на ледовую площадку;	1.6.	4 минуты до стартового вбрасывания шайбы	– на ледовую площадку выходят судьи (без объявления судьи информатора) и располагаются в судейской зоне, – команды выходят из раздевалок и ожидают приглашения на ледовую площадку;
	3 минуты 30 секунд до стартового вбрасывания шайбы	- представление стартового состава команды «хозяев» и приглашение команды «гостей», - выход команд на лед	1.7.	3 минуты 30 секунд до стартового вбрасывания шайбы	– судья информатор приглашает команду «гостей» и персонально на ледовую площадку пять полевых хоккеистов и вратаря команды «гостей», затем в полном составе оставшихся хоккеистов, – после небольшой паузы судья информатор приглашает персонально пять полевых хоккеистов и вратаря команды «хозяев», затем в полном составе оставшихся хоккеистов команды «хозяев»;
1.8.	Все хоккеисты после выхода на ледовую площадку должны располагаться вдоль синих линий напротив своих скамеек запасных лицом друг к другу;				
1.9.	2 минуты до стартового вбрасывания шайбы	– звучит Государственный гимн Республики Беларусь;			
1.10.	15 секунд до стартового вбрасывания шайбы	– хоккеисты стартовых пятерок располагаются для проведения вбрасывания в центре поля и начала игровых действий, – вратари располагаются во вратарской площади своих ворот;			
1.11.	00 секунд до стартового вбрасывания шайбы	– время обратного отсчета на табло заканчивается, – главный судья производит вбрасывание шайбы в центральной точке вбрасывания;			
1.12.	30 секунд после стартового вбрасывания шайбы	- судья информатор объявляет состав судейской бригады (полевых судей), обслуживающих матч.			

#### Статья 64. Ограничения по нахождению в «рабочих» зонах

При проведении матча Чемпионата в зонах раздевалок команд, раздевалок судей, скамеек запасных, скамеек для оштрафованных и судейского стола, за исключением хоккеистов, не может находиться более 35 человек (15 судей, инспектор матча, комиссар матча, по 9 официальных представителей играющих команд, внесенных в заявочный список команды).

Хоккеисты, главные тренеры, тренеры, иные представители команд до истечения срока спортивной дисквалификации не имеют права находиться в

зоне раздевалок судей, скамеек запасных, в зоне скамеек для судей в бригаде, в непосредственной близости к расположению команд на ледовой площадке, вокруг ледовой площадки на уровне льда, на зрительских местах ниже 5 ряда.

### **Статья 65. Дополнительный период (овертайм) в матчах Чемпионата**

1. Если в матчах Регулярного чемпионата и квалификационных матчах плей-офф (за исключением серии матчей плей-офф) после трех периодов зафиксирован ничейный результат, назначается дополнительный период (овертайм).

Продолжительность овертайма в Регулярном чемпионате составляет 5 (пять) минут.

Продолжительность овертайма в квалификационных матчах плей-офф составляет 10 (десять) минут.

Овертайм проводится по следующим правилам:

1.1. овертайм проводится после трехминутного перерыва (без уборки и заливки льда без смены ворот), в течение которого хоккеисты остаются на льду;

1.2. игра в овертайме проводится до первой заброшенной шайбы. Команда, забросившая шайбу, становится победителем матча, и матч завершается. Если какая-либо команда отказывается играть в овертайме, то этой команде засчитывается техническое поражение (-:+, 0 очков) в матче;

1.3. в овертайме за каждую команду играет по три полевых хоккеиста и по одному вратарю;

1.4. в овертайме штрафы налагаются в соответствии с Правилами игры в хоккей так же, как и в основное время. В овертайме неиспользованное штрафное время хоккеистов, полученное ими в основное время матча, остается в силе;

1.5. если в овертайме (команды играют три на три) на одну из команд налагается штраф, то у команды-нарушителя на хоккейной площадке остаются три полевых игрока и вратарь, а за другую команду играют четыре полевых игрока и вратарь. После завершения штрафа (если не произошло взятие ворот), команды играют в формате четыре на четыре до первой остановки игры. При первой же остановке игры численный состав полевых игроков участвующих в матче команд при игре четыре на четыре должен быть приведен в соотношение три на три.

1.6. если в овертайме при игре за каждую команду по три полевых игрока и по одному вратарю на каждую команду налагается по одному совпадающему малому штрафу то, до истечения штрафа, на хоккейной площадке играют за каждую команду по три полевых игрока и одному вратарю. В этом случае оштрафованные игроки должны находиться на скамейке для оштрафованных до первой, после истечения штрафов, остановки игры;

1.7. если в овертайме после наложения штрафа одна из команд получает преимущество в два хоккеиста, то у команды-нарушителя на хоккейной площадке остаются три полевых игрока и вратарь, а за другую команду играют пять полевых игроков и вратарь. При первой же остановке игры, когда истекает преимущество в два хоккеиста, в зависимости от ситуации, численный состав полевых игроков, играющих за каждую из команд, приводится в соответствие три на три или четыре на три;

1.8. если основное время матча заканчивается с численным преимуществом одной из команд в полевых игроках пять на четыре, то овертайм команды начинают с численным составом полевых игроков четыре на три;

1.9. если основное время матча заканчивается с численным

преимуществом одной из команд в два полевых игрока (пять на три), то овертайм команды начинают с численным составом полевых игроков пять на три.

С истечением штрафов и продолжением игровых действий численный состав полевых игроков может быть пять на пять или пять на четыре. При первой же остановке игры численный состав полевых игроков участвующих в матче команд должен быть приведен в соответствие с соотношением три на три или четыре на три;

1.10. Если основное время матча заканчивается с численным преимуществом одной из команд в полевых игроках четыре на три и первыми на обе команды были наложены совпадающие малые штрафы, отражающиеся на табло, то овертайм команды начинают с численным составом полевых игроков четыре на три, а время штрафов первых удаленных игроков на табло убирается. В первую остановку матча по окончании штрафного времени игроки возвращаются на лед со скамейки штрафников. С истечением штрафов и продолжением игровых действий численный состав полевых игроков может быть четыре на четыре. При первой же остановке игры численный состав полевых игроков, участвующих в матче команд при игре четыре на четыре, должен быть приведен в соответствие с соотношением три на три.

1.11. если основное время матча заканчивается с численным составом полевых игроков команд три на три и хоккеист или хоккеисты отбывают несопадающие равные или неравные штрафы на скамейке штрафников, то овертайм команды начинают с численным составом полевых игроков три на три. Если численный состав полевых игроков достигнет пять на пять или пять на четыре, то при следующей же остановке игры он должен быть приведен в соответствие с соотношением три на три или четыре на три;

1.12. если основное время матча заканчивается с численным составом полевых игроков команд четыре на четыре и хоккеисты отбывают несопадающие равные или неравные штрафы на скамейке для оштрафованных, то овертайм команды начинают с численным составом полевых игроков три на три. Если после выхода оштрафованных игроков на лед численный состав полевых игроков команд становится четыре на четыре, то при первой же остановке игры он приводится в соответствие с соотношением три на три;

1.13. если в овертайме команды играют четыре на три полевых игрока ввиду наложенного штрафа на одну из команд и на команду, имеющую в своем составе четыре полевых игрока, налагается штраф, то она помещает нарушившего игрока на скамейку для оштрафованных и игра продолжается в формате три на три. После завершения штрафов команды будут играть четыре на три или четыре на четыре до первой остановки игры. При первой же остановке игры численный состав полевых игроков участвующих в матче команд при игре четыре на четыре должен быть приведен в соотношение три на три.

## **Статья 67. Дополнительный период (овертайм) в матчах серии плей-офф Экстралиги**

1. Если в матче серии плей-офф Экстралиги после трех периодов зафиксирован ничейный результат, то назначается дополнительный период (овертайм) продолжительностью 20 минут, который проводится по следующим правилам:

1.1. в овертайме за каждую команду играет по пять полевых хоккеистов и по одному вратарю;

## **Статья 68. Дополнительный период (овертайм) и броски, определяющие победителя матча в матчах серии плей-офф Высшей лиги**

1. Если в матче серии плей-офф Высшей лиги после трех периодов, зафиксирован ничейный результат, то назначается дополнительный период (овертайм).

2. Порядок проведения овертайма в серии матчей плей-офф Высшей лиги (кроме финальной серии):

2.1. Продолжительность овертайма в серии матчей плей-офф Высшей лиги составляет 10 минут.

2.2. Овертайм проводится по следующим правилам:

2.2.1. овертайм в серии матчей плей-офф Высшей лиги проводится после трехминутного перерыва (без уборки и заливки льда, без смены ворот), в течение которого хоккеисты остаются на льду;

2.2.2. матч в овертайме проводится до первой заброшенной шайбы. Команда, забросившая шайбу, становится победителем матча, и матч завершается. Если какая-либо команда отказывается играть в овертайме, то этой команде засчитывается техническое поражение (-:+) в матче;

2.2.3. в овертайме серии матчей плей-офф Высшей лиги за каждую команду играет по три полевых хоккеиста и по одному вратарю;

в овертайме финальной серии матчей плей-офф Высшей лиги за каждую команду играет по пять полевых хоккеистов и по одному вратарю;

2.2.4. в овертайме штрафы налагаются в соответствии с Правилами игры в хоккей так же, как и в основное время. В овертайме неиспользованное штрафное время хоккеистов, полученное ими в основное время матча, остается в силе;

2.2.5. если в овертайме (команды играют три на три) на одну из команд налагается штраф, то у команды-нарушителя на хоккейной площадке остаются три полевых игрока и вратарь, а за другую команду играют четыре полевых игрока и вратарь. После завершения штрафа (если не произошло взятие ворот), команды играют в формате четыре на четыре до первой остановки игры. При первой же остановке игры численный состав полевых игроков участвующих в матче команд при игре четыре на четыре должен быть приведен в соотношение три на три.

2.2.6. если в овертайме при игре за каждую команду по три полевых игрока и по одному вратарю на каждую команду налагается по одному совпадающему малому штрафу то, до истечения штрафа, на хоккейной площадке играют за каждую команду по три полевых игрока и одному вратарю. В этом случае оштрафованные игроки должны находиться на скамейке для оштрафованных до первой, после истечения штрафов, остановки игры;

2.2.7. если в овертайме после наложения штрафа одна из команд получает преимущество в два хоккеиста, то у команды-нарушителя на хоккейной площадке остаются три полевых игрока и вратарь, а за другую команду играют пять полевых игроков и вратарь. При первой же остановке игры, когда истекает преимущество в два хоккеиста, в зависимости от ситуации, численный состав полевых игроков, играющих за каждую из команд, приводится в соответствие три на три или четыре на три;

2.2.8. если основное время матча заканчивается с численным преимуществом одной из команд в полевых игроках пять на четыре, то овертайм команды начинают с численным составом полевых игроков четыре на три;

2.2.9. если основное время матча заканчивается с численным

преимуществом одной из команд в два полевых игрока (пять на три), то овертайм команды начинают с численным составом полевых игроков пять на три.

С истечением штрафов и продолжением игровых действий численный состав полевых игроков может быть пять на пять или пять на четыре. При первой же остановке игры численный состав полевых игроков участвующих в матче команд должен быть приведен в соответствие с соотношением три на три или четыре на три;

2.2.10. если основное время матча заканчивается с численным преимуществом одной из команд в полевых игроках четыре на три и первыми на обе команды были наложены совпадающие малые штрафы, отражающиеся на табло, то овертайм команды начинают с численным составом полевых игроков четыре на три, а время штрафов первых удаленных игроков на табло убирается. В первую остановку матча по окончании штрафного времени игроки возвращаются на лед со скамейки штрафников. С истечением штрафов и продолжением игровых действий численный состав полевых игроков может быть четыре на четыре. При первой же остановке игры численный состав полевых игроков, участвующих в матче команд при игре четыре на четыре, должен быть приведен в соответствие с соотношением три на три.

2.2.11. если основное время матча заканчивается с численным составом полевых игроков команд три на три и хоккеист или хоккеисты отбывают несопадающие равные или неравные штрафы на скамейке штрафников, то овертайм команды начинают с численным составом полевых игроков три на три. Если численный состав полевых игроков достигнет пять на пять или пять на четыре, то при следующей же остановке игры он должен быть приведен в соответствие с соотношением три на три или четыре на три;

2.2.12. если основное время матча заканчивается с численным составом полевых игроков команд четыре на четыре и хоккеисты отбывают несопадающие равные или неравные штрафы на скамейке для оштрафованных, то овертайм команды начинают с численным составом полевых игроков три на три. Если после выхода оштрафованных игроков на лед численный состав полевых игроков команд становится четыре на четыре, то при первой же остановке игры он приводится в соответствие с соотношением три на три;

2.2.13. если в овертайме команды играют четыре на три полевых игрока ввиду наложенного штрафа на одну из команд и на команду, имеющую в своем составе четыре полевых игрока, налагается штраф, то она помещает нарушившего игрока на скамейку для оштрафованных и игра продолжается в формате три на три. После завершения штрафов команды будут играть четыре на три или четыре на четыре до первой остановки игры. При первой же остановке игры численный состав полевых игроков участвующих в матче команд при игре четыре на четыре должен быть приведен в соотношение три на три.

3. Порядок проведения овертайма в финальной серии плей-офф Высшей лиги:

3.1. Продолжительность овертайма в финальной серии плей-офф Высшей лиги составляет 20 минут.

3.2. Овертайм проводится по следующим правилам:

3.2.1. овертайм в финальной серии плей-офф Высшей лиги проводится после перерыва продолжительностью 15 минут, в течение которого производится уборка и заливка льда, а команды находятся в раздевалках;

3.2.2. матч в овертайме проводится до первой заброшенной шайбы.

Команда, забросившая шайбу, становится победителем матча, и матч завершается. Если какая-либо команда отказывается играть в овертайме, то этой команде засчитывается техническое поражение (-:+) в матче;

3.2.3. в овертайме финальной серии матчей плей-офф Высшей лиги за каждую команду играет по пять полевых хоккеистов и по одному вратарю;

3.2.4. в овертайме штрафы налагаются в соответствии с Правилами игры в хоккей так же, как и в основное время. В овертайме неиспользованное штрафное время хоккеистов, полученное ими в основное время матча, остается в силе;

3.2.5. прочие правила проведения овертаймов соответствуют Правилам игры в хоккей.

4. Если в матче второго этапа Высшей лиги по завершении овертайма счет не изменится, то для определения победителя матча назначаются броски, определяющие победителя матча, которые выполняются по правилам, указанным в статье 66 Регламента.

## **Статья 72. Требования к форме хоккеистов**

5.1. на груди – эмблему клуба (команды);

## **Статья 74. Обязанности клуба (команды) по проведению матчей Чемпионата**

3.4.2. хоккейную площадку, на которой пройдет матч, для тренировочных занятий в течение:

- 60 минут с 18.00 до 19.00 накануне проведения матча в будний день или в иное время по договоренности сторон;

3.10. Осуществить производство прямой интернет-видеотрансляции «домашнего» матча собственными силами и обеспечить доставку в ФХБ интернет-сигнала с графикой, предоставленной ФХБ, и без рекламы в соответствии с Инструкцией о ведении видеотрансляций матчей (приложение 11) и обеспечить работу комментаторов трансляции в режиме реального времени.

Лица, выступающие в качестве комментаторов трансляций должны быть согласованы с ФХБ до начала Чемпионата. В случае назначения нового комментатора в течение Чемпионата, клуб должен согласовать кандидатуру не позднее чем за 24 часа до начала трансляции.

Вещательное оборудование (видеокамеры (ы), персональный компьютер с необходимым программным обеспечением и т.д.), а также выделенный клубом специалист по организации видеотрансляции должны быть задействованы исключительно для обеспечения интернет-трансляции.

В случае размещения клубом рекламы в интернет-видеотрансляции, клуб обязан обеспечить техническую возможность размещения рекламы ФХБ, включая рекламу спонсоров (партнеров, рекламодателей, лицензиатов) ФХБ и рекламы клуба в соотношении 50/50 от рекламного времени перед интернет-видеотрансляцией, в перерывах между периодами и после завершения матча, в виде размещения видеороликов, динамических или статических заставок. При этом клуб обязан формировать отдельный от указанного в абзаце 1 настоящего пункта сигнал такой интернет-видеотрансляции с рекламой ФХБ, клуба и графикой, предоставленной ФХБ, для самостоятельного вещания такого сигнала на Интернет-ресурсах Клуба.

В случае если телевизионная трансляция «домашнего» матча клуба производится Телевещателем, телевизионным или иным партнером ФХБ, клуб обязан осуществить техническую поддержку доставки сигнала от Телевещателя



до сервера ФХБ.

### **Статья 81. Состав судейской бригады матча Чемпионата**

3. Судейство матчей Чемпионата в Высшей лиге осуществляется с применением двух систем судейства:

3.1. в составе трех судей на хоккейной площадке (один главный и два линейных судьи);

3.2. в составе четырех судей на хоккейной площадке (два главных и два линейных судьи).

Матчи серии плей-офф Высшей лиги обслуживают четыре судьи на хоккейной площадке (два главных и два линейных судьи).

### **Статья 83. Порядок прибытия судей к месту проведения матча**

1. Судьи, назначенные для обслуживания матча Чемпионата, обязаны прибыть в Спортсооружение, где запланировано проведение матча, не позднее чем за 2 (два часа) часа до начала матча.

### **Статья 92. Материально-техническое оснащение Спортсооружений**

5. Спортсооружение должно быть оборудовано Системой «Видео-гол», которая должна обеспечивать качественный прием видеoinформации и использовать цветные видеокамеры для полного обзора площади ворот за воротами, над воротами, синих линий, конечных зон.

5.1. Система «Видео-гол» должна состоять из одного или нескольких серверов, обеспечивающих работу с входными видеосигналами разрешением не менее чем 1920×1080 p50, имеющих возможность получения не менее чем по 9 (девяти) входным каналам видеоизображения.

5.2. Состав оборудования Системы «Видео-гол»:

5.2.1. один или несколько серверов с внутренним жестким диском с функциями одновременной записи (начинающейся за 60:00 минут до начала матча и заканчивающейся в момент ухода команд с площадки по окончании матча) и воспроизведения сигналов со всех камер, установленных в Системе «Видео-гол». Программное обеспечение, установленное на сервере, должно быть совместимо с программным обеспечением «Trassir» и иметь возможность удаленного управления Системой «Видео-гол» из комнаты видеопросмотров в офисе ФХБ;

5.2.2. не менее чем 8 видеокамер, установленных в Спортсооружении в соответствии с Приложением 16;

5.2.3. монитор для сигнала Системы «Видео-гол», установленный на судейском столе, с диагональю минимум 22 дюйма и разрешением не менее, чем Full HD 1080p;1920×1080;16:9, для просмотра спорных моментов, синхронизированный с оборудованием в комнате видеоповторов ФХБ;

5.2.4. телефонная связь, включающая в себя телефонный аппарат с гарнитурой (наушники с микрофоном), расположенный на столе судейской бригады; телефонный аппарат должен быть совместим с ip-телефонией Yealink и иметь подключение к комнате видеопросмотров ФХБ через Интернет;

5.2.5. кнопка управления оранжевым и красным фонарем, установленным на судейском столе.

5.3. Требования к оборудованию Системы «Видео-гол»:

5.3.1. видеокамеры и сервер/серверы Системы «Видео-гол» должны иметь следующие входные и выходные параметры видеосигнала: разрешение не менее, чем Full High Definition 1920×1080 p с частотой кадров не менее 50 кадров в секунду;

5.3.2. изображения со всех камер Системы «Видео-гол» должны быть синхронизированы по времени записи (тайм-код). При переключении камер во время просмотра момента Система «Видео-гол» должна отображать один и тот же кадр со всех имеющихся камер. Допустимое расхождение не должно превышать 1-2 кадра;

5.3.3. как минимум в обзор одной из имеющихся камер системы «Видео-гол» должен попадать таймер отсчета времени на информационном табло;

5.3.4. не допускается наличие каких-либо посторонних изображений («водяных знаков», картинок, иных маркеров) на видеоизображении системы «Видеогол», а также знаков или символов управления системой, которые мешают при просмотре спорного момента, снижают качество видеоизображения;

5.3.5. допускается использование дополнительных входных каналов в системе «Видео-гол» и дополнительных видеокамер;

5.3.6. обеспечение приема видеоинформации от двух хоккейных ворот с использованием цветных видеокамер для обзора площади ворот, линии ворот, а также участка площадки вблизи от ворот.

Линия ворот на видеоизображении должна быть прямой (дугообразное искажение линии ворот не допускается).

Камера за воротами устанавливается по центру с внешней стороны борта (в зависимости от особенностей конструкции арены допускается смещение камер за воротами, но только по горизонтали).

Объектив должен располагаться таким образом, чтобы уровень перекладины ближних ворот совпадал с уровнем перекладины дальних ворот.

Камеры за воротами должны иметь широкоугольный объектив с углом обзора не менее 105 градусов для захвата как можно большего пространства хоккейной площадки непосредственно справа и слева от штанг, сверху и снизу от перекладины.

В обзор камеры должны попадать ближние и дальние ворота целиком, защитные стекла по периметру площадки целиком, круги вбрасывания в конечной зоне, скамейки запасных и оштрафованных.

Камера над воротами устанавливается таким образом, чтобы в обзор камеры попадали ворота, площадь ворот, лицевой борт. Перекладина, как и линия ворот на изображении с камеры над воротами должны быть прямыми.

Перекладина ворот должна находиться в одной плоскости с линией ворот и полностью перекрывать плоскость линии ворот;

5.3.7. обеспечение приема видеоинформации от двух цветных видеокамер, расположенных на синих линиях. Камеры на синих линиях должны быть установлены на расстоянии минимум от 1 метра вверх над защитным стеклом, чтобы вся синяя линия и продолжения линии на бортах попадали в обзор камеры и никакие конструкции Спортсооружения, а также никто из хоккеистов, представителей команд, судей, зрителей своим расположением не могли их загородить или иным образом помешать обзору для целей просмотра спорного момента;

5.3.8. обеспечение приема видеоинформации от одной цветной панорамной видеокамеры. Панорамная камера должна быть установлена таким образом, чтобы в ее обзор попадала вся площадка целиком, а также скамейки для запасных игроков и скамейки для оштрафованных, и никакие конструкции Спортсооружения или иные предметы своим расположением не могли перекрыть или иным образом помешать обзору для целей просмотра спорного момента;

5.3.9. все видеокамеры Системы «Видео-гол» должны соответствовать параметрам не менее чем Full High Definition 1920×1080 p и частотой кадров не менее 50 кадров в секунду с возможностью 4-6 кратного цифрового увеличения записанного видеоизображения. Рекомендуются использование видеокамер с возможностью удаленного доступа и управления, а также возможностью 10-20 кратного оптического увеличения;

5.3.10. сигнал с видеокамер должен подаваться на сервер Системы «Видео-гол». Оптические способности камер должны обеспечивать подачу качественного и четкого изображения на сервер;

5.3.11. исходящий сигнал с Системы «Видео-гол» должен четко и качественно раздаваться на монитор, расположенный на судейском столе, монитор в комнате видеопросмотров ФХБ;

5.3.12. расположение всех камер Системы «Видео-гол» должно соответствовать изображениям и схемам, указанным в Приложении 16;

5.3.13. обеспечение возможности произвольного просмотра видеозаписи и быстрое позиционирование по требуемым фрагментам (спорные моменты взятия ворот) специалистом комнаты видеопросмотров в офисе ФХБ;

5.3.14. запись видеоинформации с камер на жесткий диск компьютера должна производиться с тайм-кодом;

5.3.15. обеспечение бесперебойным электропитанием на время продолжительности каждого матча;

5.3.16. обеспечение надежной работы в триплексном режиме, когда одновременно происходит запись, просмотр каналов в реальном времени (с учетом времени задержки на доставку сигнала) и воспроизведение записей как текущего матча, так и архива.

8. Для обеспечения надлежащей работы судейской бригады, обслуживающей матч, Спортсооружение должно иметь и/или предоставить:

8.1. отдельную комнату для главных и линейных судей матча не позднее чем за 2 часа (два часа) до начала матча:

11.6. проводное подключение к сети Интернет со скоростью не менее 60 Мбит/с (провод должен быть проложен до стоянки ПТС).

#### **Статья 94. Обязанности клуба-«хозяина» по обеспечению безопасности**

4. В случае ожидаемого прибытия болельщиков команды-«гостя» клуб-«хозяин» матча обязан проинформировать органы правопорядка о матче с повышенным уровнем риска возникновения конфликтных ситуаций.

#### **Статья 96. Требования к клубам по работе со зрителями (болельщиками)**

1. Каждый клуб должен организовать работу со зрителями в соответствии с требованиями ФХБ и руководствуясь Положением по работе со зрителями (приложение 22) согласно действующей редакции регламента Чемпионата, в том числе:

1.1. клуб обязан поддерживать базовый уровень сервисов для зрителей и стремиться к постоянному их повышению до целевого уровня

1.2. структуры клуба должны взаимодействовать между собой по вопросам организации мероприятий для зрителей с целью получения положительного опыта посещениями матча зрителями, создания максимально комфортных условий посещения матча зрителями;

1.3. клуб обязан взаимодействовать с ФХБ по вопросам проведения мероприятий со зрителями в зоне своей ответственности;

1.4. клуб обязан своевременно предоставлять сведения об уровне сервисов для зрителей по запросу ФХБ.

### **Статья 108. Соглашение о распределении рекламного пространства**

4. Не позднее 5-го числа каждого месяца клуб обязан предоставить в ФХБ в отсканированном виде документы и иные фотоматериалы, подтверждающие исполнение обязательств по размещению рекламы в соответствии с Регламентом и Соглашением о распределении рекламного пространства во время проведения «домашних» матчей Чемпионата, в том числе:

- общего плана ледовой площадки;
- баннеров в зоне и вне зоны телевизионных камер;
- баннеров в пресс-зоне и смешанной зоне, зоны для флеш-интервью;
- афиши;
- входного (пригласительного) билета на матч;
- соответствующих электронных страниц с сайта клуба;
- спортивной экипировки.

Также с данными документами предоставляется видеоотчет общего плана ледовой арены.

### **Статья 109. Обязанности клуба**

Клуб обязан:

1. не позднее 15 июля текущего спортивного сезона подписать и представить в ФХБ Соглашение о распределении рекламного пространства;

3.2. за свой счет обеспечивать надлежащий монтаж и размещение предоставленных ФХБ рекламных материалов и информации о спонсорах (партнерах, рекламодателях) Чемпионата на льду, бортах, защитных стеклах, заливочных машинах, иных местах на Спортсооружении, на форме хоккеистов, трансляцию аудиоинформации по ГСО, видеоинформации на медиакубе или информационном табло, графического контента (анимации) на дисплея-фасции. Указанный монтаж должен быть осуществлен в полном соответствии с требованиями ФХБ и регламентируется Соглашением о распределении рекламного пространства.

17. соблюдать Положение о Единой информационной политике (приложение 20);

### **Статья 111. Требования к изготовлению и размещению рекламных материалов на ледовой арене**

2.3. логотип спонсора (партнера, рекламодателя) должен размещаться на цветном фоне (согласно брендбуку организации). В случае, если цветной фон не предусмотрен брендбуком организации (спонсора, партнера, рекламодателя), то он размещается на белом фоне по предварительному согласованию с ФХБ с приложением подтверждающего письма от организации (партнера, спонсора, рекламодателя) Клуба об отсутствии возможности размещения логотипа на цветном фоне.

2.3.1. графический макет рекламного материала должен содержать логотип и/или слоган организации (спонсора, партнера, рекламодателя), шрифт которого должен быть крупным, заметным. Размер текста/слогана должен быть не менее 20 см в высоту;

2.3.2. запрещается размещение на графическом макете рекламного материала посторонних надписей и рисунков, использование длинных и сложных предложений, разных по цвету и стилю шрифтов и большое количество ярких картинок/композиций.

3.3. количество рекламных мест на линиях разметки – 8 шт.;

4.6. логотип спонсора (партнера, рекламодателя) должен размещаться на цветном фоне (согласно брендбуку организации). В случае, если цветной фон не предусмотрен брендбуком организации (спонсора, партнера, рекламодателя), то он размещается на белом фоне по предварительному согласованию с ФХБ с приложением подтверждающего письма от организации (партнера, спонсора, рекламодателя) Клуба об отсутствии возможности размещения логотипа на цветном фоне.

5.1. на 1 (одном) рекламном месте на стеклах кабинок запасных игроков допускается размещение нескольких логотипов одного спонсора (партнера, рекламодателя); графический макет рекламного материала должен быть изготовлен на цветном фоне с учетом отступов от логотипа спонсора (партнера, рекламодателя) равному 10 мм. В случае, если цветной фон не предусмотрен брендбуком организации (спонсора, партнера, рекламодателя), то он размещается на белом фоне по предварительному согласованию с ФХБ с приложением подтверждающего письма от организации (партнера, спонсора, рекламодателя) Клуба об отсутствии размещения логотипа на цветном фоне;

9. В случае замены рекламных бортов, инициированной ФХБ, в том числе в связи с необходимостью замены рекламного материала ФХБ, спонсоров (партнеров, рекламодателей) Чемпионата, производство и доставка осуществляется за счет ФХБ, монтаж материалов осуществляется за счет Клуба.

### **Статья 113. Пресс-служба**

3.6.1. видеосъемки интервью с хоккеистами играющих команд в смешанной зоне после завершения матча;

### **Статья 117. Организация и осуществление телевизионных трансляций**

1. Клубы обязаны совместно с ФХБ и Телевещателем разработать и согласовать план расстановки оборудования, расположение всех камер, комментаторских позиций, телевизионных студий, смешанной зоны и зоны для флеш-интервью, помещения для пресс-конференций, результат замера освещения (далее – План) для каждого конкретного Спортсооружения. Все Планы, включая размещения камер и ПТС, должны быть подготовлены клубами и предоставлены на утверждение в ФХБ за 30 дней до первого матча сезона. Утверждением Плана занимается комиссия ФХБ, выезжающая на Спортсооружение не позднее 20 дней до первого матча сезона.

3.3. расположение телестудий, комментаторских позиций, смешанной зоны и зоны для флеш-интервью;

11.5. В начале предматчевой разминки Телевещатель имеет право запросить предматчевый комментарий капитанов обеих команд. Указанные хоккеисты дают комментарий о предстоящем матче продолжительностью не более 2 минут находясь непосредственно на льду вблизи скамеек для оштрафованных хоккеистов.

11.6. Телевещатель имеет право установить в коридорах и раздевалках команд статичные камеры без оператора и выводить в перерывах матча в прямом эфире видеосигнал (без звука).

### **Статья 125. Расходы ФХБ**

1.2. по обеспечению организации трансляций матчей Чемпионата, в случае если телевизионная трансляция «домашнего» матча клуба производится Телевещателем, телевизионным или иным партнером ФХБ, в том числе по оплате работы и/или услуг операторов трансляций, комментаторов и иных привлекаемых третьих лиц для проведения этих трансляций;

## **Статья 126. Взнос за участие в Чемпионате**

1. Для белорусских клубов, заявляющих для участия в Чемпионате команду Экстралиги, взнос за участие в Чемпионате составляет 500 (пятьсот) базовых ставок.

Взнос за участие в Чемпионате перечисляется на расчетный счет ФХБ четырьмя частями:

1.1. первая часть взноса – 190 (сто девяносто) базовых ставок – не позднее 20 августа текущего спортивного сезона;

1.2. вторая часть взноса – 145 (сто сорок пять) базовых ставок – не позднее 1 ноября текущего спортивного сезона;

1.3. третья часть взноса – 95 (девяносто пять) базовых ставок – не позднее 1 января текущего спортивного сезона;

1.4. четвертая часть взноса – 70 (семьдесят) базовых ставок – не позднее 1 февраля текущего спортивного сезона;

2. Для белорусских клубов, заявляющих команду для участия в Высшей лиге, не являющуюся фарм-командой Экстралиги, взнос за участие в Чемпионате составляет 145 (сто сорок пять) базовых ставок.

Взнос за участие в Чемпионате перечисляется на расчетный счет ФХБ не позднее 20 августа текущего спортивного сезона.

3. Для белорусских клубов, заявляющих команду для участия в Высшей лиге, являющуюся фарм-командой Экстралиги, взнос за участие в Чемпионате не оплачивается.

4. Для иностранных хоккейных клубов (команд) размер и порядок перечисления взноса за участие в Чемпионате определяется решением ФХБ.

5. Сборные команды Республики Беларусь по хоккею с шайбой освобождены от оплаты взносов за участие в Чемпионате.

6. ФХБ оставляет за собой право не допустить команду клуба к участию в Чемпионате либо приостановить участие в соревнованиях в случае отсутствия оплаты взносов или нарушения сроков оплаты взносов за участие в Чемпионате, предусмотренных пунктами 1-4 настоящей статьи.

7. Взносы за участие в Чемпионате используются ФХБ для оплаты расходов, указанных в статье 125 Регламента.

8. Размер базовой ставки определяется по состоянию на 01 июля текущего календарного года и распространяет свое действие по 30 июня следующего календарного года.

## **Статья 127. Взнос за право участия в Чемпионате хоккеиста, не имеющего право выступать на национальную и/или сборные команды Республики Беларусь по хоккею с шайбой**

1. Для участия в Чемпионате хоккеиста, не имеющего право выступать за национальную и/или сборные команды Республик Беларусь по хоккею с шайбой клуб обязан оплатить взнос за каждого такого хоккеиста.

Взнос за право участия в Чемпионате вратаря, не имеющего право выступать за национальную и/или сборные команды Республик Беларусь по хоккею с шайбой, устанавливается в размере 75 (семьдесят пять) базовых ставок.

Взнос за право участия в Чемпионате полевого хоккеиста, не имеющего право выступать за национальную и/или сборные команды Республики Беларусь по хоккею с шайбой, устанавливается в следующих размерах:

- за первого – третьего полевого хоккеиста в размере 25 (двадцать пять) базовых ставок за каждое заявочное место;

- за четвертого – пятого полевого хоккеиста в размере 50 (пятьдесят) базовых ставок за каждое заявочное место;

- за шестого и последующего полевого хоккеиста размер заявочного взноса увеличивается на 50 (пятьдесят) базовых ставок (шестой – 100 БС, седьмой – 150 БС, восьмой – 200 БС и т.д.).

В случае заявки вратаря, не имеющего право выступать за национальную и/или сборные команды Республик Беларусь по хоккею с шайбой, на оплаченное заявочное место полевого хоккеиста, размер которого составлял менее 75 БС, клуб обязан доплатить разницу между размерами заявочного взноса.

В случае заявки полевого хоккеиста, не имеющего право выступать за национальную и/или сборные команды Республик Беларусь по хоккею с шайбой, на оплаченное заявочное место вратаря разница между размерами заявочного взноса клубу не возвращается.

Количество заявочных мест для заявки хоккеистов, не имеющих право выступать за национальную и/или сборные команды Республик Беларусь по хоккею с шайбой, считается в целом по клубу, а не по команде в отдельности.

2. Данный взнос является обязательным для клубов и перечисляется клубами на расчетный счет ФХБ не позднее 20 часов с момента заявки хоккеиста, не имеющего право выступать за национальную и/или сборные команды Республик Беларусь по хоккею с шайбой.

3. Данный взнос используется ФХБ для оплаты расходов, указанных в статье 125 Регламента.

4. Оплата международного трансфера, оформленного на иностранного гражданина или гражданина Республики Беларусь, при необходимости, осуществляется в соответствии с действующей редакцией Положения об оформлении международных трансферов ФХБ.

5. ФХБ оставляет за собой право не допустить команду клуба к участию в Чемпионате либо приостановить участие в соревнованиях в случае отсутствия оплаты взносов или нарушения сроков оплаты взносов за участие в Чемпионате хоккеистов, предусмотренных пунктом 1 настоящей статьи и оплаты международных трансферов.

6. Размер базовой ставки определяется по состоянию на 01 июля текущего календарного года и распространяет свое действие по 30 июня следующего календарного года.

### **Статья 128. Компенсация за заявку Командированного хоккеиста**

В случае включения в заявочный список команды фарм-клуба ХК «Динамо-Минск» Командированного хоккеиста, фарм-клуб ХК «Динамо-Минск» обязан выплатить компенсацию клубу, которому принадлежат права на хоккеиста, в размере 75 (семьдесят пять) базовых ставок. Допускается достижение иных договоренностей между клубами по согласованию с ФХБ.

Размер базовой ставки определяется по состоянию на 01 июля текущего календарного года и распространяет свое действие по 30 июня следующего календарного года.

2. Данная компенсация является обязательной и перечисляется на расчетный счет клуба, которому принадлежат права на хоккеиста, за 24 часа до начала матча Чемпионата, в котором будет принимать участие Командированный хоккеист в составе команды фарм-клуба ХК «Динамо-Минск».

2. Настоящие изменения вступают в силу с даты их утверждения.

Кому

От кого

## СОГЛАСИЕ

Мы, ФИО родителей (законных представителей, попечителей), даем согласие на участие нашего несовершеннолетнего сына ФИО, дата рождения в спортивных соревнованиях по хоккею с шайбой, в том числе, но не ограничиваясь:

в матчах Высшей лиги и матчах Экстралиги открытого Чемпионата Республики Беларусь по хоккею с шайбой,

в матчах розыгрыша Кубка Республики Беларусь (Кубка Руслана Салея) по хоккею с шайбой,

в матчах Кубка Владимира Цыплакова по хоккею с шайбой,

в международных соревнованиях,

в иных соревнованиях, проводимых под эгидой Ассоциации «Федерация хоккея Республики Беларусь» **до его совершеннолетия.**

Дата

Подписи

Нотариальное заверение



### Соглашение о распределении рекламного пространства

3.4.3. предоставить Ассоциации посредством электронной почты, факса либо иным способом планограмму с рекламными материалами на баннерах в пресс- и микст-зонах, нашивках на игровой форме хоккеистов, иных материалов не позднее 15 июля текущего спортивного сезона;

3.4.4. направлять на согласование с Ассоциацией планограмму ледовой арены (с материалами на бортах, ледовой поверхности, наклейках), макеты рекламы на льдоуборочной машине, баннеры в пресс- и микст-зоны, наклейки и нашивки на игровой форме хоккеистов, иные материалы, содержащие наименование, логотип и/или иную информацию о Клубе, спонсорах\рекламодателях Клуба в срок не позднее 15 июля текущего спортивного сезона; 3.4.5. согласовывать с Ассоциацией любые изменения, вносимые в рекламные материалы спонсоров, рекламодателей Клуба и размещать их на рекламных местах только после получения согласования Ассоциации;

## ПОЛОЖЕНИЕ О ВЕДЕНИИ ВИДЕОТРАНСЛЯЦИЙ МАТЧЕЙ ЧЕМПИОНАТА

2.1. Клуб обязан обеспечить наличие комментаторской позиции в Спортсооружении и работу комментатора трансляции в режиме реального времени. Комментатор обязан использовать в работе профессиональное оборудование для получения звукового сигнала высокого качества. Рекомендуемые для использования модели микрофонов: A4TECH HS-60, Sven AP- U990MV, Sven AP-U989MV.

3.1. Наличие выделенного интернет-канала со скоростью не менее 60 Мбит/с (Mbps) на каждый исходящий поток, с процентом потерь в канале не более 1%.

### 6. Технические параметры видеосигнала трансляции (минимальные)

- Video: HD 1080p
- Frame Size: 1920 × 1080
- Frame Rate: 30
- Codec: H.264 / AVC / AAC
- Video Bitrate: 4,5 Mbps (рекомендуется - 9 Mbps)
- Aspect Ratio: 16:9
- Audio Codec: AAC / MP3 Stereo
- Audio Sample Rate: 44.1 KHz
- Audio Bit Rate: 256 kbps
- Baseline profile

### 7. Основные принципы организации видеотрансляций

7.1. Необходимо настраивать правильный баланс белого (изображение не должно иметь желтоватый или синеватый оттенок).



неправильный вариант



правильный вариант

7.2. При настройке цветового профиля необходимо убедиться, что изображение правильно экспонировано (не должно быть слишком тёмных и

слишком светлых пятен).



неправильный вариант



правильный вариант

7.3. Необходимо выстраивать правильную композицию (в кадре не должно быть лишних деталей таких как трибуны, стены и т.д., центральная камера должна находиться строго по красной линии и отцентрирована по ней).



неправильный вариант, лишнее в кадре



правильный вариант



неправильный вариант, камера не по центру



правильный вариант, камера по центру

7.4. Перед матчем необходимо представить главных тренеров обеих команд, судей, показав их крупным планом с указанием имени, фамилии; после взятия ворот необходимо показать крупным планом игрока, забросившего шайбу, с указанием его имени, фамилии и игрового номера.

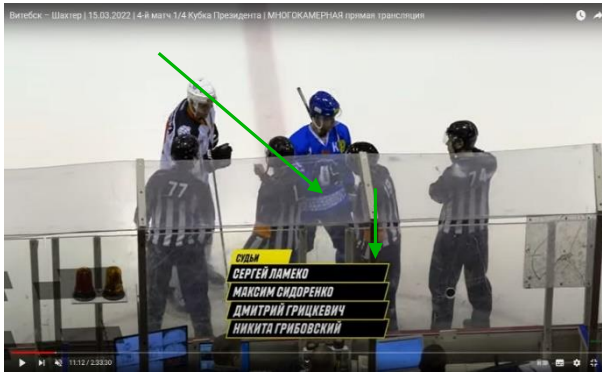

правильный вариант

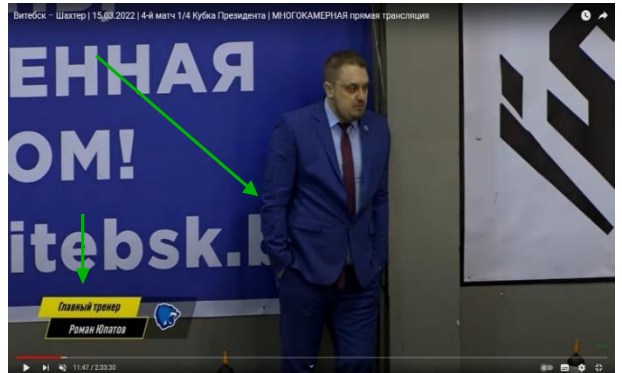

правильный вариант



неправильный вариант, гол



правильный вариант, гол

7.5. По ходу матча необходимо использовать крупные планы в следующих случаях: вбрасывания во время матча, игроки в паузах; судьи во время спорных моментов и видеопросмотров; скамейка команды, которая взяла тайм-аут и т.д.



неправильный вариант, вбрасывание



правильный вариант, вбрасывание





неправильный вариант, судейский просмотр



правильный вариант, игроки в паузу



неправильный вариант, тайм-аут



правильный вариант, тайм-аут крупно

## 8. Требования к сопроводительному комментарию трансляций матчей Участников в рамках соревнований и мероприятий, организуемых и/или проводимых ФХБ

1. В обязанности комментатора входит:
  - комментирование хоккейных матчей;
  - оглашение участников;
  - дополнение основных комментариев интересными фактами из жизни спортсменов, спортивными курьезами и прочей полезной слушателям информацией;
  - подведение итогов.
2. Требования к комментатору:
  - спортивное образование или стаж работы в спорте;
  - безупречная дикция и культура речи;
  - умение видеть как цельную спортивную картинку, так и важные мелочи или детали;
  - скорость реакции и мысли;
  - грамотная оценка и прогнозирование событий;
  - высокая спортивная эрудиция: знание истории мирового и отечественного спорта, отдельных судей и игроков, умение сформировать определенную статистику, делать выводы и обобщения;
  - эмоциональная сдержанность (нейтральность) в отношении участников матчей – пристрастная оценка недопустима.

## СХЕМЫ И ИЗОБРАЖЕНИЯ РАСПОЛОЖЕНИЯ КАМЕР СИСТЕМЫ «ВИДЕО-ГОЛ»

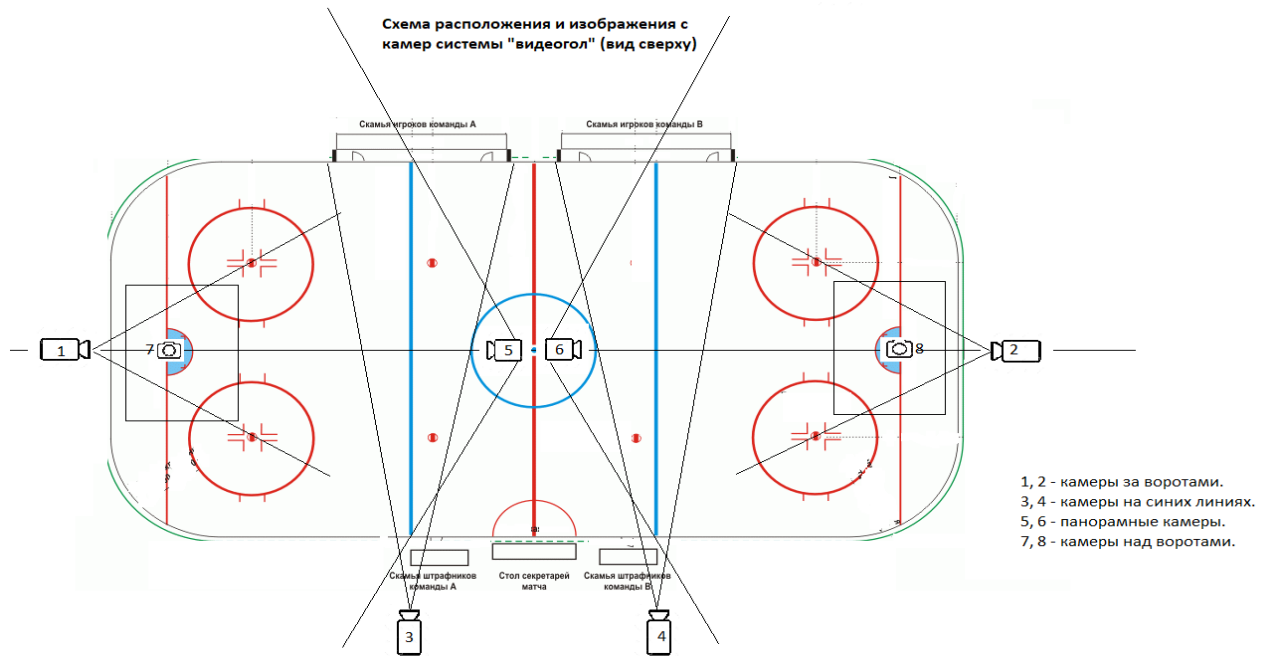

### Схема расположения камер над воротами и за воротами

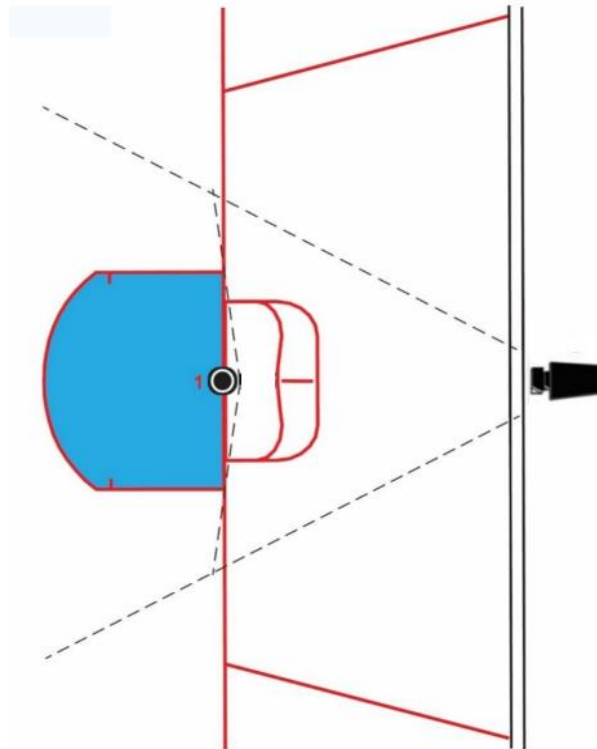

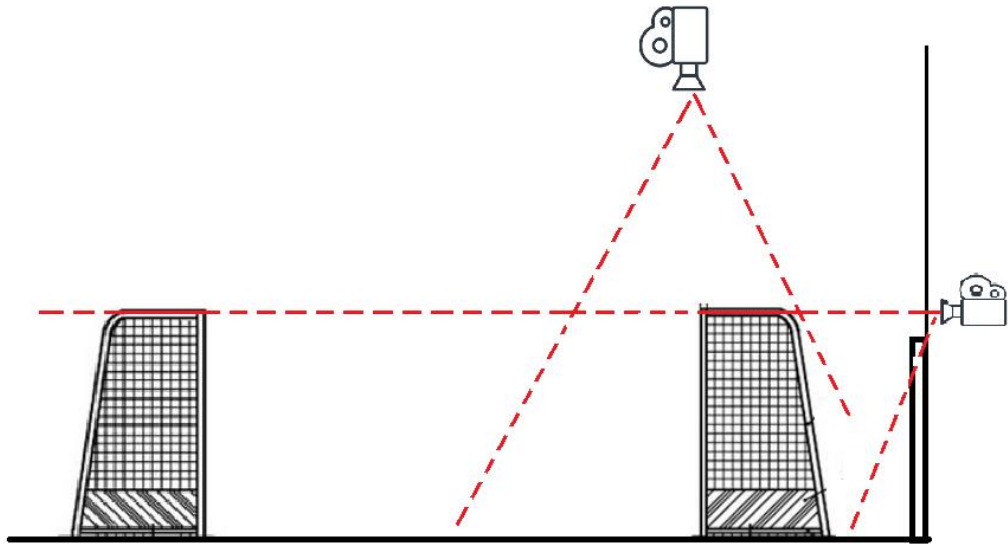
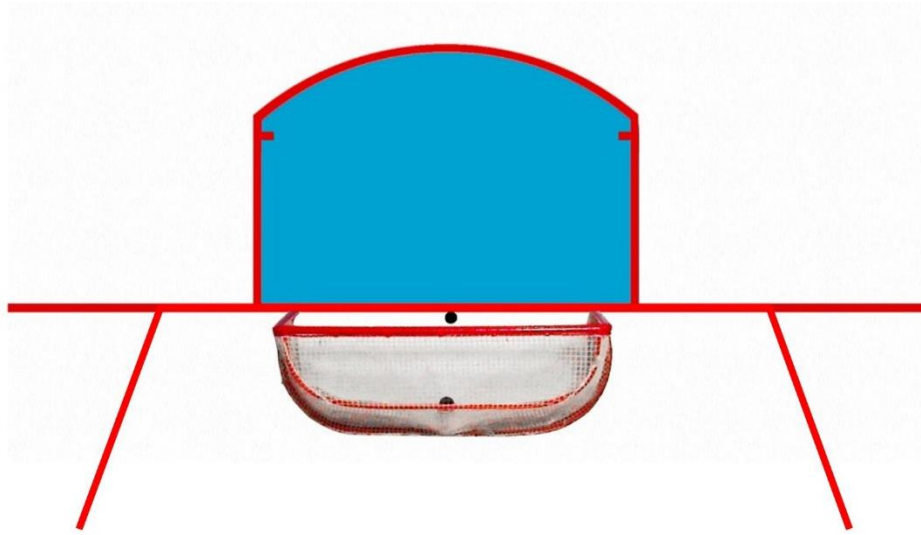

Изображение с камеры на синей линии







**ПОЛОЖЕНИЕ О ЕДИНОЙ ИНФОРМАЦИОННОЙ ПОЛИТИКЕ**  
участников соревнований и мероприятий, организуемых и/или проводимых  
ФХБ

**1. Термины и определения**

1.	Единая информационная политика (ЕИП)	Комплекс мер, направленный на минимизацию коммуникационных и репутационных рисков Участников.
2.	ФХБ	Ассоциация «Федерация хоккея Республики Беларусь»
3.	Положение о ЕИП (Положение)	Настоящее Положение, устанавливающее правила совместного согласованного взаимодействия Участников ЕИП в информационном поле в рамках соревнований и мероприятий ФХБ, а также в случае возникновения кризисных ситуаций.
4.	Соревнования и мероприятия, организуемые и/или проводимые ФХБ	Профессиональные спортивные соревнования по хоккею, организуемые и/или проводимые ФХБ, а также официальные мероприятия, организуемые и/или проводимые ФХБ в связи с проведением вышеуказанных соревнований и/или в целях их популяризации и продвижения ФХБ.
5.	Участники единого информационного поля (Участники)	Ассоциация «Федерация хоккея Республики Беларусь», клубы-участники и спонсоры (партнеры), заключившие договоры о спонсорстве с ФХБ/клубами-участниками, а также другие организаторы и участники соревнований и мероприятий ФХБ.

**2. Общие положения**

Настоящее Положение регламентирует правила совместного согласованного взаимодействия Участников в информационном поле (на веб ресурсах, в социальных сетях, СМИ, публичных выступлениях), а также в случае возникновения кризисных ситуаций.

Единая информационная политика призвана обеспечить целевые аудитории (зрителей, болельщиков, представителей СМИ) наиболее полной, согласованной и достоверной информацией о деятельности Участников и направлена на минимизацию коммуникационных, коммерческих, финансовых и репутационных рисков Участников.

Настоящее Положение обязательно для исполнения всеми Участниками.

Настоящее Положение определяет:

- Цели и задачи ЕИП;
- Правила подачи информации, состав информации и документы, подлежащие доведению до всеобщего сведения;
- Порядок взаимодействия, полномочия и ответственность Участников по предоставлению и обмену информацией;
- Порядок взаимодействия Участников при распространении и обмене информацией в условиях кризисных коммуникаций и ситуациях, оказывающих влияние на репутацию и имидж Лиги и хоккея в целом;
- Список тем, требующих согласования с Участниками.

### **Список тем, требующих согласования с ФХБ:**

Согласованию с ФХБ подлежат темы, связанные с организацией и проведением соревнований и мероприятий ФХБ, а также с деятельностью ФХБ, в частности:

- Финансовое положение ФХБ;
- Календарь соревнований ФХБ;
- Состав участников соревнований ФХБ;
- Судейство;
- Партнерская программа ФХБ.

Согласованию с клубами подлежат темы:

- Кадровые перестановки в клубах;
- Инциденты с игроками, тренерами и другими сотрудниками клубов, в том числе не связанные с их участием в соревнованиях и мероприятиях ФХБ.

Согласованию со спонсорами (партнерами) ФХБ подлежат темы:

- Подписание соглашений и контрактов, итоги сотрудничества;
- Совместные мероприятия.

### **3. Единая информационная политика**

ЕИП обеспечивает условия для осуществления согласованной коммуникационной деятельности всеми Участниками. ЕИП позволит избежать различий в коммуникационных подходах, которые могут негативно сказаться на имидже не только ФХБ, но и всего спортивного движения в Республике Беларусь и страны в целом.

#### **3.1. Цели и задачи ЕИП**

**Цель ЕИП** — способствовать информационной открытости и формированию положительного имиджа ФХБ и других Участников, повышать уровень осведомленности целевых аудиторий о деятельности ФХБ и других Участников, а также о развитии профессионального хоккея в Республике Беларусь.

##### **Задачи ЕИП:**

1. Минимизировать коммуникационные и репутационные риски Участников посредством согласованного взаимодействия в едином информационном поле.
2. Гарантировать распространение Участниками единообразной информации по темам, требующим согласования с ФХБ.
3. Сформировать набор эффективных ключевых сообщений о ходе проведения соревнований и других мероприятий ФХБ для целевых аудиторий и вовлечение: аудитории в коммуникационную деятельность Участников.

#### **3.2. Основные принципы взаимодействия Участников ЕИП**

Разграничение зон ответственности в рамках публичной коммуникации Участников (регулярное определение и закрепление тем в рамках публичной коммуникации за каждым из Участников).

1. Исключение возможности распространения Участниками фактов (информационных сообщений), которые противоречат друг другу.
2. Доступность, достоверность и релевантность предоставляемой информации, регулярность и оперативность ее предоставления целевым аудиториям.
3. Согласование с задействованными Участниками комментариев и информационных материалов для публичной коммуникации по проводимым мероприятиям.

#### **Мероприятия Участников, о которых необходимо информировать ФХБ**

К мероприятиям Участников, о которых необходимо информировать пресс-службу ФХБ посредством сообщения на электронную почту [media@hockey.by](mailto:media@hockey.by), относятся:

- Пресс-конференции и другие мероприятия с участием прессы;
- Брифинги;
- Пресс-туры в клубы;
- Профессиональные выставки и конференции;
- Экспертные круглые столы;
- Обучающие семинары;
- Массовые мероприятия;

- Другие мероприятия, проводимые в целях продвижения клуба и/или популяризации хоккея в Республике Беларусь и за рубежом.

### **3.3. Способы реализации ЕИП**

1. Организация совместных мероприятий и проведение регулярных встреч представителей Участников с представителями целевых аудиторий.
2. Проведение встреч для представителей СМИ с ключевыми спикерами Участников на регулярной основе в соответствии с «жизненным» циклом профессиональных спортивных соревнований и официальных мероприятий, проводимых под эгидой ФХБ, либо в условиях кризисных коммуникаций.
3. Регулярное и постоянное информирование представителей целевых аудиторий посредством официального сайта ФХБ [hockey.by](http://hockey.by), страниц Участников на сайте [hockey.by](http://hockey.by), официальных аккаунтов Участников в социальных сетях, а также иных информационных ресурсов Участников.

## **4. Порядок предоставления и обмена информацией Участниками.**

### **4.1. Информация**

Информация о текущей деятельности Участников и проведении ими совместных мероприятий включает в себя:

- Данные о должностных лицах и особенностях и/или изменениях в организационной структуре организаций-Участников;
- Новости о важнейших событиях в финансово-хозяйственной и корпоративной деятельности организаций-Участников;
- Новости Участников, связанные с подготовкой, проведением и/или участием в соревнованиях и/или мероприятиях ФХБ.
- Информация о содержании планируемых публичных выступлений руководителей и сотрудников организаций-Участников, которые связаны с подготовкой, проведением и/или участием в соревнованиях и мероприятиях ФХБ;
- Информация о социальной политике Участников в рамках совместно проводимых соревнований и / или мероприятий;
- Другая информация, значимая для Участников, в том числе для спонсоров (партнеров) ФХБ.

Указанный перечень информации, подлежащей взаимному согласованию, не является исчерпывающим. Участники вправе по согласованию с ФХБ расширить действие Положения к иной раскрываемой информации, связанной с подготовкой и проведением соревнований и других совместных мероприятий, а также с развитием хоккея в Республике Беларусь.

### **4.2. Способы, формы раскрытия и предоставления информации**

Основными формами раскрытия информации являются:

- Официальное заявление;
- Информационное письмо;
- Пресс-релиз;
- Статья, включая интервью;
- Радио и (или) телесюжет;
- Открытое письмо;
- Буклет, брошюра, листовка;
- Пресс-конференция или пресс-брифинг;
- Публичное мероприятие.

### **4.3. Порядок информационного обмена**

Информационные материалы, подготовленные на основании официальных коммуникационных позиций по тем или иным темам, а также ответы на ключевые вопросы представителей СМИ, предназначенные для использования всеми Участниками в публичной коммуникации, подлежат размещению на официальном сайте [hockey.by](http://hockey.by).

Участники по мере обновления информации, указанной в п.4.1 Положения, должны публиковать ее на своих страницах официального сайта [hockey.by](http://hockey.by).

Участникам необходимо направлять на согласование в ФХБ тексты сообщений по темам, связанным с ФХБ и/или с упоминанием руководителей ФХБ, а также иных официальных лиц ФХБ.

Тексты планируемых заявлений и прочих информационных материалов высылаются по электронной почте на адрес [media@hockey.by](mailto:media@hockey.by) с темой письма «Согласование информационных материалов».

#### 4.4. Комментарии в отношении соревнований и мероприятий ФХБ

Участники должны выделить минимум по одному ключевому эксперту / спикеру для обнародования в СМИ официальной позиции Участника по вопросам, связанным с соревнованиями и мероприятиями ФХБ в рамках своей организации.

#### 4.5. Комментирование слухов

Комментарии в отношении слухов и предположений не являются предметом Единой информационной политики. На все запросы СМИ, касающиеся слухов и предположений, Участники могут сообщать, что при безусловном соблюдении прав СМИ на получение информации слухи и предположения не комментируются. В то же время, слухи должны являться для ответственных сотрудников организаций-Участников поводом к информированию аудиторий актуальными сведениями с учетом данного Положения.

#### 4.6. Порядок действий в случае поступления запроса журналиста

При получении Участником запроса от представителя зарегистрированного СМИ с вопросами по темам, требующим согласования с ФХБ, Участник:

- Готовит комментарий / сообщение;
- Направляет проект подготовленного комментария / сообщения на электронный адрес пресс-службы организации, интересы которой затронуты в запросе СМИ, с темой письма «СРОЧНО. Согласование комментария для СМИ» с указанием контактной информации (включая номер мобильного телефона) и крайнего срока предоставления ответа;
- Незамедлительно сообщает о направленном комментарии по телефону руководителю пресс- службы организации, интересы которой затронуты в запросе СМИ.

В случае выполнения Участником всех вышеперечисленных требований, пресс-служба организации, интересы которой затронуты в запросе СМИ, в оперативном режиме направляет в ответ Участнику согласованный текст комментария.

В случае, если тема запроса СМИ не соотносится с темами, требующими согласования с ФХБ, но связана с деятельностью Участников, получивший запрос Участник направляет копию подготовленного комментария на электронный адрес [media@hockey.by](mailto:media@hockey.by) с темой письма «ДЛЯ ИНФОРМАЦИИ. Комментарий для СМИ» и указанием СМИ, в адрес которого направлен данный комментарий, и контактной информации Участника (включая номер мобильного телефона) в течение 12 часов с момента отправки комментария в СМИ.

#### 4.7. Кризисные коммуникации

Кризис — событие, которое может нанести существенный вред соревнованиям и мероприятиям ФХБ, репутации одного или нескольких Участников, в том числе персонально руководству организаций-Участников.

Причинами кризиса могут быть:

- Событие или череда событий, о которых не было известно заранее, вследствие чего не был разработан план действий Участников;
- Получение и обнародование представителями СМИ конфиденциальной информации об Участнике/Участниках до момента ее официальной публикации.

#### Классификация кризисных ситуаций

Тип кризисной ситуации	Пример
Кризисы управления	Невыполнение обязательств, финансовый крах основного инвестора / спонсора Клуба
Кризисы вследствие форс-мажора	Военные конфликты, стихийные бедствия, эпидемии, теракты
Кризисы, связанные с угрозой жизни и / или здоровью	Смерть хоккеиста или получение серьезной травмы во время тренировки, а также до, во время или после матча
Кризисы вследствие непригодности спортооружения для проведения соревнований	Разрушение или частичная деформация спортооружения, которая привела к жертвам и / или невозможности дальнейшего использования спортооружения для проведения соревнований
Кризис вследствие уголовного преследования	Возбуждение уголовного дела в отношении руководства Участника.

	Возбуждение уголовного дела в отношении игрока или тренера клуба-участника соревнований ФХБ.
--	--

### **Порядок взаимодействия в условиях кризисных ситуаций**

Для выработки решений о единой информационной политике в условиях кризисной ситуации формируется антикризисная группа (далее – АКГ) с участием полномочного представителя ФХБ, а также других Участников, связанных с данным кризисом.

#### **Алгоритм работы АКГ:**

1. Определение кризиса: определение источников кризиса; определение степени влияния кризиса на ФХБ / Участников.

2. Анализ ситуации: анализ ресурсов и способностей к реагированию; анализ ожиданий целевых аудиторий.

3. Разработка антикризисных мер:

- Выработка публичной позиции;
- Подбор соответствующих сведений;
- Адаптация сведений для международной аудитории;
- Определение инструментов;
- Определение сроков.

4. Формирование пула спикеров от ФХБ и других организаций по темам, связанным с кризисной ситуацией.

5. Разработка ключевых сообщений: ключевые сообщения разрабатываются для трансляции целевым аудиториям консолидированной позиции Участников по вопросам, связанным с кризисной ситуацией;

6. Работа со СМИ:

- Формирование пула лояльных журналистов;
- Проведение регулярных встреч, пресс-мероприятий уполномоченных лиц с представителями СМИ с целью разъяснения позиций относительно кризисной ситуации;
- Рассылка публичной позиции по СМИ;
- Проведение серии эксклюзивных интервью с представителями ФХБ;
- Сбор, обработка и реагирование на поступающие запросы.

7. Анализ информационного поля: мониторинг СМИ, подготовка аналитических справок на основе анализа информационного поля, выявление и классификация факторов, повлиявших на информационное поле.

### **4.8. Политика о деятельности Участников в социальных сетях**

Участники активно развивают взаимодействие с целевыми аудиториями через ведение страниц организаций в социальных сетях и блогах. Публикуя информацию, затрагивающую других Участников, ответственные сотрудники организаций-Участников должны руководствоваться данным Положением, а именно:

- Публикуя комментарии и любые другие материалы для широкой общественности в социальных медиа, нести полную ответственность за последствия своих действий;
- Публикуя записи в социальных медиа, гарантировать, что записи отвечают требованиям законодательства, в том числе получить необходимые разрешения третьих лиц, чьи изображения или объекты собственности использованы для их записей;
- Нести личную ответственность за любые комментарии и/или материалы, которые могут быть признаны непристойными, оскорбительными, клеветническими, незаконными или посягающими на права третьих лиц;
- Использовать социальные сети для создания у целевых аудиторий позитивных эмоций от взаимодействия с клубами, ФХБ и другими Участниками;
- Строить свою работу с осознанием факта, что от их действий зависят имидж и привлекательность клубов, ФХБ и других Участников среди широкой публики;
- Отказаться от использования выражений, изображений и видео, которые оскорбляют, подрывают или ставят под сомнение честь, профессиональные и личные качества судей, ФХБ, других клубов и их хоккеистов / представителей / болельщиков, а равно других Участников.

### **5. Минимальные требования к клубам по работе на официальном сайте клуба и в социальных сетях**

Для наиболее полного и регулярного информирования целевых аудиторий о деятельности клубов необходима постоянная и целенаправленная работа в сети Интернет.

1. Основными **информационными платформами** являются\*:

- Официальный страница клуба в домене hockey.by;
- Официальный верифицированный аккаунт клуба в социальной сети ВКонтакте;
- Официальный аккаунт клуба в социальной сети Инстаграм;
- Официальный аккаунт клуба в социальной сети Телеграм;
- Официальный канал клуба в социальной сети YouTube.

2. **Минимальное количество публикаций** может варьироваться в зависимости от игрового календаря команды, а также конкретного отрезка сезона:

- в день матча – не менее трех публикаций в социальных сетях и двух на официальном сайте;
- в неигровой день – не менее двух публикаций в социальных сетях и одной на официальном сайте.

3. **В день проведения матча** команды на официальном сайте и в социальных сетях должна размещаться следующая информация\*\*:

- Анонс предстоящего матча (соперник, место и время проведения, места и стоимость приобретения билетов, предматчевые комментарии представителей команды (игрок/тренер) с ожиданиями от предстоящего матча, иная важная для болельщиков информация);

- Составы играющих команд;
- Результат матча;
- Послематчевые комментарии главных тренеров игравших команд;
- Комментарии по матчу не менее, чем двух игроков команды-хозяина матча, включая как минимум одного хоккеиста из числа признанных звездами игры согласно официальному протоколу матча;

- Не менее 10 фотографий матча;

- Видеоролик со всеми заброшенными шайбами.

4. Также на официальном сайте и в социальных сетях клуба должна публиковаться **следующая информация**:

- Сообщения обо всех значимых мероприятиях клуба (социальные и благотворительные акции, мастер-классы, мероприятия для болельщиков и т.д.);

- Изменения в кадровом составе клубов (в руководстве, тренерском штабе, переходы и травмы игроков);

- Памятные даты (дни рождения руководителей, тренеров и игроков, значимые события в истории клубов);

- Сообщения о значимых маркетинговых мероприятиях клубов (информация о продаже атрибутики, билетов, реализации тех или иных проектов с партнерами клубов или ФХБ);

- Результаты выступления команд СУСУ-участников Открытого Первенства Республики Беларусь и Республиканских соревнований по хоккею с шайбой среди юниоров и юношей (не менее 1 раза в неделю);

- Сообщения о выступлении воспитанников клуба в составе национальной и сборных команд на международных турнирах;

- Сообщения о выступлении воспитанников клуба в других лигах

## **6. Стандарты проведения фотосъемки матчей открытого чемпионата Республики Беларусь по хоккею с шайбой**

В целях максимально информативного освещения выступления клубных команд Республики Беларусь настоящим Положением рекомендуется ряд мер по улучшению качества изображений, размещаемых на официальных ресурсах клуба-участника открытого чемпионата Республики Беларусь по хоккею с шайбой (официальный сайт клуба на базе hockey.by, аккаунт в социальной сети ВКонтакте, официальный аккаунт в социальной сети Инстаграм):

1. **Кадрирование** (обрезка ненужных элементов снимка).



2. **Высветление** (лучше использовать Lightroom (с возможностью применения пресетов) или Picasa от Google (бесплатный производственный и интуитивно простейший в пользовании фоторедактор)).



3. **Баланс белого** (соответствие цветового пространства снимка цветовому пространству снимаемого объекта).



**Обязательны** к предоставлению фотоматериалы следующего содержания:

- фото игровых моментов у ворот обеих команд;
- фото игровых моментов в динамике;
- фото в момент вбрасывания.

**Желательны** к предоставлению фотоматериалы следующего содержания:

- подготовка к матчу (+ крупные планы с элементами причастности фото к клубу);



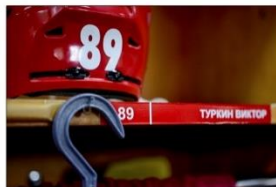

- крупные планы и индивидуальные фотографии игроков (удобнее делать во время раскатки);



- болельщики на трибунах;



- фото тренеров и игроков на скамейке запасных.



*\*При необходимости возможны регистрация и поддержание официальных аккаунтов в социальных сетях Фэйсбук, Твиттер, Одноклассники, ТикТок. Размещаемая информация должна касаться исключительно деятельности клубной структуры.*

*\*\*В случае брендирования той или иной рубрики официальным партнером Ассоциации «Федерация хоккея Республики Беларусь» размещение данной рубрики на официальном сайте клуба и в социальных сетях будет обязательным для участников соревнований под эгидой ФХБ.*



## ТРЕБОВАНИЯ К ФОТОГРАФИЯМ

К заявке команды для участия в Чемпионате клуб обязан предоставить следующие фотографии:

### 1. Индивидуальные фотографии

1.1. по три фотографии (в профиль, трёхчетвертной поворот в левую и правую сторону) каждого хоккеиста в «домашнем» игровом свитере без шлема в игровой экипировке;

тренерского состава и руководителя клуба в костюме с галстуком; административного состава команды в спортивных костюмах единого образца.

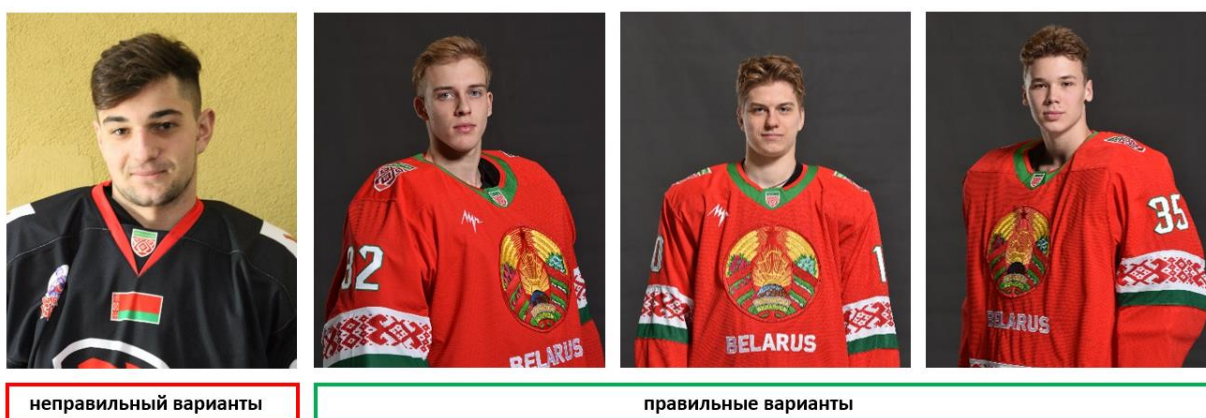

Фотографии не должны быть обрезаны по краям, между верхним краем фотографии и головой должно быть пространство, плечи и локти хоккеиста должны полностью попадать в кадр, логотип команды должен быть виден полностью, на фотографии должен быть хоккеист минимум до пояса, под формой не допустимы неформенные элементы.



Фото должны быть на однородном черном либо сером фоне (контрастном относительно цвета свитера), без резких теней.



Каждая из фотографий должна быть предоставлена в двух вариантах, соответствующих следующим техническим требованиям:

- формат jpg, соотношение сторон 3x4, размер 750x1000 px, 300 dpi;
- формат jpg, размер не менее 3000 px по длинной стороне, 300 dpi, верх и края не обрезаны;

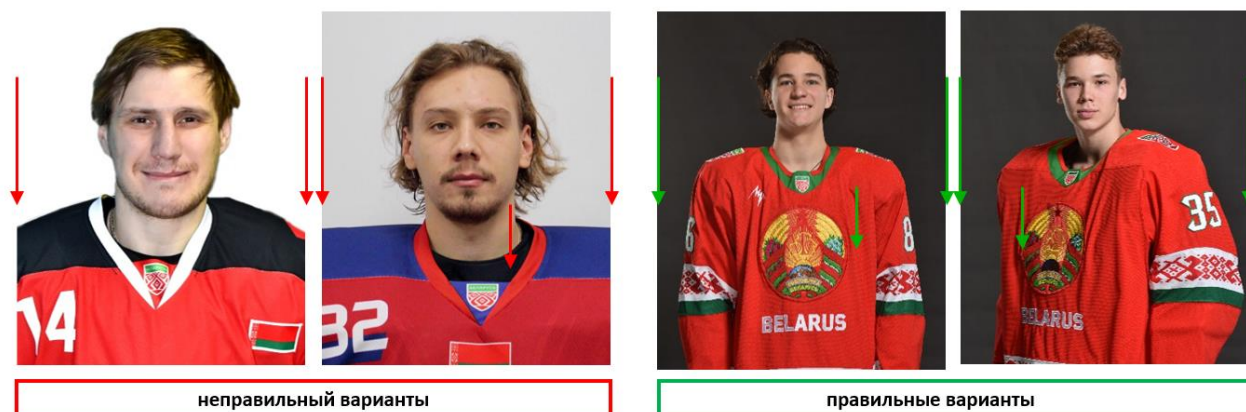
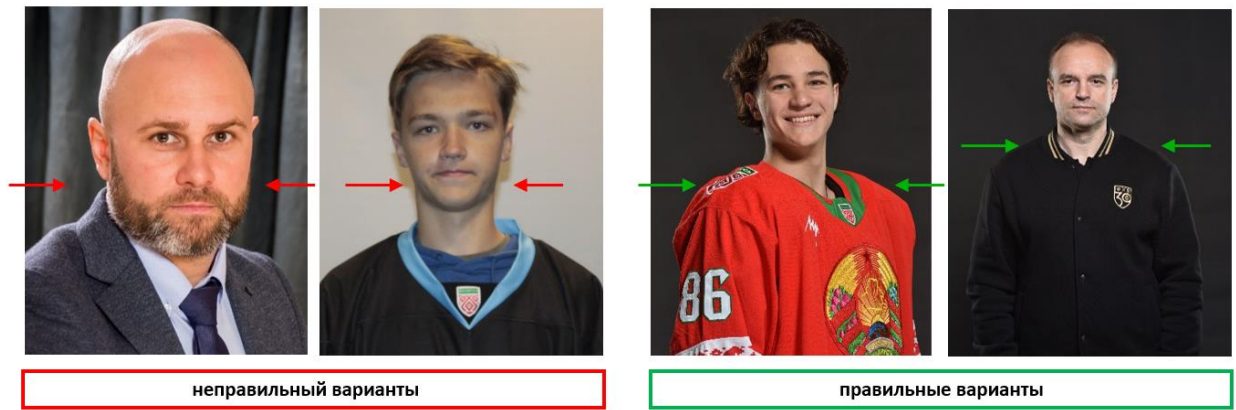
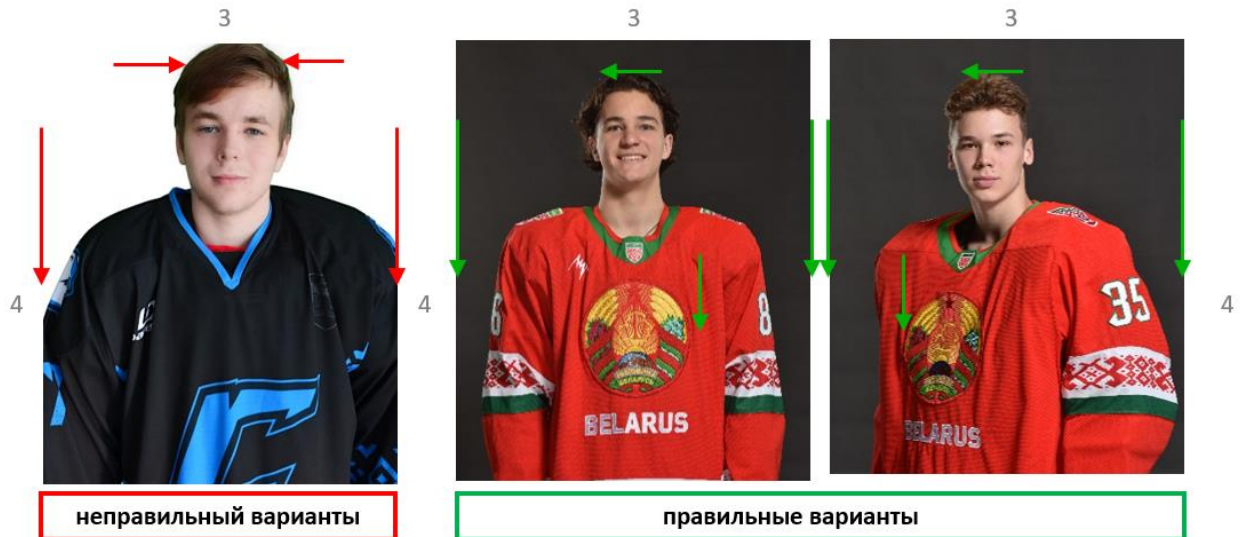

Во время съёмки должно быть использовано профессиональное освещение: 3-4 источника, для достижения максимально объемной картинки.

Схема света:

1-й источник рисующий (располагается выше головы модели прямо (схема освещения "Бабочка"), либо под 45 градусов (схема освещения "Рембранд"),

-й источник моделирующий контровой, подчеркивающий объем,

-й источник направлен на фон.

### Варианты схемы с источниками света для фотосъемки



Схема с тремя источниками



Схема Бабочка

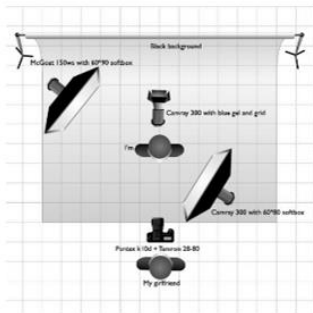

Схема Рембрандт

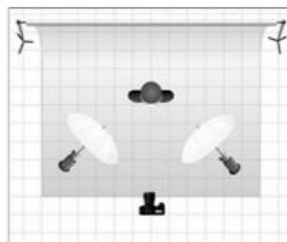

как было снято фото

неправильный варианты

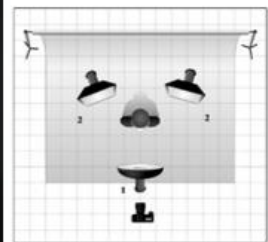

как было снято фото

правильные варианты

## 2. Групповая фотография команды

Групповая фотография команды в «домашних» игровых свитерах нового спортивного сезона, тренерского состава и руководителя клуба в костюме с галстуком; административного состава команды в спортивных костюмах единого образца.

Равномерное расположение состава команды в несколько рядов, не более 12 человек в одном ряду, размер не менее 3000 px по длинной стороне, 300 dpi, с перечислением всех присутствующих на фото в том порядке, в котором они присутствуют на фотографии;



неправильный варианты



правильные варианты

### 3. Фотографии Спортсооружения

внешний вид спортсооружения – по одной фотографии в светлое и темное время суток;

виды спортсооружения изнутри во время проведения хоккейного матча – два общих плана ледовой арены (из-за ворот и с любой другой точки); трибуны со зрителями, фойе.

Размер фото – не менее 3000 px по длинной стороне, 300 dpi.

Каждое фото (файл) должно быть подписано.



## ПОЛОЖЕНИЕ ПО РАБОТЕ СО ЗРИТЕЛЯМИ

### 1. Термины

В настоящем Положении наряду с новыми терминами и определениями применяются термины, определения и сокращения, установленные регламентом Чемпионата.

Базовый уровень Сервисов – комплекс услуг для зрителей, обязательный для выполнения и поддержания всеми клубами Чемпионата.

Зритель – лицо, находящееся в месте проведения спортивного мероприятия с целью его просмотра, не являющееся его участником и иным образом не задействованное в проведении матча/мероприятия.

Опыт Зрителя – опыт, полученный зрителем при планировании посещения и посещении сооружений и спортивных соревнований, использования предоставляемых сервисов, а также субъективное общее впечатление, оставшееся после посещения матчей или мероприятий.

Сервисы для Зрителей (Сервисы) – совокупность услуг и результатов деятельности клуба, направленных на удовлетворение нужд зрителя при посещении спортивных мероприятий.

Сотрудник, ответственный за работу со зрителями – сотрудник клуба, отвечающий за все направления работы со зрителями совместно с задействованными структурными подразделениями клуба, а также отвечающий за взаимодействие с ФХБ по вопросам контроля уровня оказываемых сервисов, постоянного повышения уровня сервисов и проведения совместных мероприятий.

Уровень сервисов – уровень оказания услуг для зрителей, влияющий на качество опыта зрителя и степень его удовлетворенности от посещения спортивного мероприятия.

Целевой уровень сервисов – комплекс услуг для зрителей, к которому клубам необходимо стремиться в текущем сезоне чемпионата, чтобы повысить посещаемость матчей и улучшить опыт зрителя.

### 2. Общая информация

Положение по работе со зрителями разработано на основе опыта международных лиг для создания у зрителей положительного опыта посещения матчей и мероприятий клуба путём внедрения различного рода сервисов, оказываемых зрителям в сооружениях во время проведения матчей чемпионата.

Положение по работе со зрителями призвано помочь на постоянной основе повышать уровень сервисов и приумножать получаемый зрителями положительный опыт для привлечения новой аудитории.

Цели и задачи Положения по работе со зрителями:

1) Установление стандартов предоставляемых сервисов для всех клубов, участвующих в Чемпионате;

3) Установление основных требований к инфраструктуре сооружений, а также требований к функционированию сооружений и связанных служб, работа которых влияет на создание положительного опыта посещения матча;

5) Формирование централизованной базы знаний по предоставлению сервисов для ее последующего использования в целях постоянного совершенствования деятельности клубов по привлечению новой аудитории на матчи Чемпионата.

Сервисы, оказываемые зрителям, должны осуществляться по следующим направлениям:

1) Информирование зрителей и коммуникация с ними на официальных медиа-площадках клуба,

2) Маршрут и проход зрителя в сооружения в день проведения матчей Чемпионата,

3) Сервисы внутри сооружений в день проведения матчей Чемпионата,

4) Развлекательные мероприятия и интерактивы со зрителями в день проведения матчей Чемпионата.

### 3. Информирование зрителей и коммуникация с ними на официальных медиа-площадках клуба

### **3.1. Базовый уровень**

- Информирование зрителей должно осуществляться в рамках Единой информационной политики.
- Клубы обязаны публиковать анонсы матчей и мероприятий, а также сопутствующую информацию на официальных медиа-площадках клуба с указанием даты, времени начала матча и времени запуска зрителей в спортооружение.
- Информировать зрителей об абонементной и билетной программе клуба, местах продаж билетов онлайн и оффлайн (в т.ч. графике работы мест продажи билетов) не позднее, чем за две недели до старта чемпионата и перед каждым домашним матчем Чемпионата.
- На официальном сайте клуба должен быть указан адрес спортооружения, на котором проходят матчи Чемпионата.

### **3.2. Целевой уровень**

- На официальном сайте рекомендуется разместить информацию о расписании движения общественного транспорта на ближайших остановочных пунктах в дни проведения матчей, а также информацию, как добраться до спортооружения с железнодорожных и автовокзалов города.
- Не позднее, чем за 6 часов до начала матча публиковать перечень мероприятий и активностей, которые будут организованы до, во время, в перерывах матча, а также наличия точек питания и продажи атрибутики,
- По окончании матча или мероприятия публиковать отдельный альбом с фотографиями болельщиков, посетившими матч.

## **4. Маршрут и проход зрителя в Спортооружение в день проведения матча Чемпионата**

### **4.1. Базовый уровень**

- Наличие навигации на прилегающей к арене территории, сюда входят: указатели, ведущие к спортооружению (в т.ч. автодорожные указатели, указатели на автобусных остановках, указатели от близлежащих парковок), указатели и стенды с обозначением основных входов и выходов в спортооружение, указатели, обозначающие кассы, в которых можно приобрести билет на матч).
- Наличие правил поведения зрителей при посещении на всех входных группах спортооружения, задействованных при проведении матчей.
- Наличие навигации внутри спортооружения (в т.ч. схема расположения трибун и секторов, навигация к основным зонам и помещениям, в которых предоставляются сервисы для болельщиков, указатели, ведущие к точкам питания, бюро находок, медицинскому пункту, туалетам).
- Допуск зрителей в спортооружение должен осуществляться не менее, чем за час до начала матча.
- Время ожидания в очереди к месту досмотра и проверке билетов не должно превышать 7 минут.
- На матчах повышенного спроса во избежание большого скопления людей на входах должны быть задействованы все входные группы.
- Наличие отдельного входа для людей с ограниченными возможностями и кардиостимуляторами.
- Наличие парковочных мест для людей с ограниченными возможностями, находящихся не далее, чем в 50 метрах от входа в спортооружение.

### **4.2. Целевой уровень**

- Наличие навигации на прилегающей к арене территории, указывающий на то, что в этот день в спортооружении проходит матч Чемпионата.
- Указатели внутри спортооружения, обозначающие разовые или постоянные активации, проводимые на матче.
- Наличии камеры хранения для крупногабаритных вещей и колясок.
- Наличие бесплатных парковочных мест в количестве не менее 10% от вместимости арены.
- Наличие на билетах схемы расположения трибун и секторов.

## **5. Сервисы внутри Спортооружения в день проведения матча Чемпионата**

### 5.1. Базовый уровень

- Наличие бюро находок, находящегося в доступности для зрителей, начинающее работать с момента запуска зрителей на арену и заканчивающего свою работу, когда зрители полностью покинут спортивное сооружение.
- Сервисы по уборке спортивного сооружения, в т.ч. своевременная уборка всех помещений, очистка мусорных баков при заполняемости до 100%.
- Туалетные комнаты должны своевременно убираться, быть оснащены умывальниками с горячей и холодной водой, мылом, сушилками для рук и/или бумажными полотенцами, туалетной бумагой, в туалетных комнатах не должно быть неприятного запаха; туалетные комнаты должны быть оснащены кабинками для людей с ограниченными возможностями.
- Для зрителей должны быть организованы точки питания, в меню которых должны входить: чай, кофе, вода, различные виды бутербродов, мучные изделия, выпечка, кондитерские изделия и т.д.; точки питания должны начинать работу с момента запуска зрителей и заканчивать после того, как все зрители покинут спортивное сооружение.
- Время ожидания в очереди в любой из точек питания не должно превышать 7 минут.
- В ближайшей доступности к точкам питания должны быть установлены мусорные баки.
- В каждой из точек питания должна быть возможность оплаты банковской картой.

### 5.2. Целевой уровень

- Наличие баков для раздельного сбора мусора.
- Наличие точек питания в спортивных сооружениях типа кафе и ресторан с разрешенной продажей пива.
- Наличие вендинговых аппаратов, в ассортимент которых входят чай, кофе и прохладительные напитки.
- Наличие точек продажи атрибутики и средств поддержки клуба.

## 6. Развлекательные мероприятия и интерактивы со зрителями

### 6.1. Базовый уровень

- Наличие талисмана клуба,
- Использовать на медиакубе (медиаблоке) профайлы (графические материалы, содержащие фото, игровой номер, игровое амплуа, имя и фамилию) игроков на представление стартовой пятёрки и в момент объявления игрока, забившего гол,
  - Использование инфографики во время матча: «гол»,
  - Аудиосопровождение матча должно осуществляться диджеем клуба,
  - Использовать во время работы со зрителями сценарий матча со строгим таймингом, который разрабатывается сотрудником, ответственным за работу со зрителями; сценарий должен быть согласован со всеми участвующими в матче службами клуба и спортивного сооружения не позднее, чем за сутки до начала матча; сценарий не должен противоречить регламенту

### 6.2. Целевой уровень

- Наличие навигации и/или буклетов о точках активаций, проводимых в спортивном сооружении.
- Активации в фойе должны начинать свою работу с момента запуска зрителей в спортивное сооружение.
- Проведение тематических матчей.
- Наличие танцевальной группы поддержки.
- Наличие детского уголка, в котором рекомендовано проводить следующие активации:
  - ✓ анимационные программы, в том числе с участием талисмана клуба,
  - ✓ мастер-классы,
  - ✓ возможность нарисовать плакат в поддержку клуба,
  - ✓ творческая мастерская (хоккейные раскраски, поделки),
  - ✓ настольные игры,
  - ✓ баннеры с пожеланиями команде,

- ✓ бросковые зоны,
- ✓ распространение буклетов с приглашением к занятиям в хоккейной школе и т.д.
- Активности, которые рекомендуется проводить в фойе арены:
  - ✓ автограф-сессии с игроками, не принимающими участие в матче,
  - ✓ конкурсы и розыгрыши призов,
  - ✓ фотозона с талисманом и группой поддержки,
  - ✓ фотобудки с моментальными фотографиями,
  - ✓ выступление диджея и/или творческих коллективов,
  - ✓ фан-грим,
  - ✓ бросковые зоны,
  - ✓ настольные игры,
  - ✓ партнёрские промо-зоны и т.д.
- В коммерческих паузах (не задействованных под рекламу на медиатабло) и в перерывах матча рекомендовано проводить интерактивы со зрителями.
  - Рекомендовано задействовать ведущего для проведения интерактивов со зрителями в рамках предматчевого шоу, пауз и перерывов, в том числе призывов болеть за команду хозяев, кроме случаев, противоречащих регламенту.
  - Рекомендовано приглашать на матчи известных личностей и местных инфлюенсеров – привлекать их к символическому вбрасыванию, автограф-сессиям и др. активациям.
    - Рекомендовано проводить предматчевые шоу, включающие следующие элементы:
      - ✓ вступительное слово ведущего,
      - ✓ обратный отсчёт, имиджевый ролик ФХБ и/или команды,
      - ✓ выступление творческих коллективов,
      - ✓ участие талисмана,
      - ✓ выступление группы поддержки,
      - ✓ объявление стартовой пятерки игроков всей ареной,
      - ✓ организация перфомансов,
      - ✓ исполнение государственного гимна всей ареной и т.д.
    - Рекомендуется предусмотреть выдачу трещоток, плакатов в поддержку клуба и т.д.
    - Использование инфографики во время матча: «обратный отсчёт», «удаление», «шайбу!», «пошумим» и др. заставки для интерактивов со зрителями.
    - Рекомендуется проводить видеотрансляцию матча на медиатабло арены, кроме моментов, запрещённых к показу регламентом, в таком случае видеосигнал перекрывается заставкой клуба.
    - Рекомендуется проводить интерактивы со зрителями с демонстрацией их на медиатабло: «камера поцелуев», «танцевальная камера», «фан-камера» и т.д.
    - Рекомендовано интегрировать партнеров клуба в работу со зрителями.